



Instrukcja instalacji i obsługi

BASEN

OSUSZACZ POWIETRZA

Model: DRY 300 METAL / SILVER
DRY 400 METAL / SILVER
DRY 500 METAL / SILVER

<https://wszystkodobasenow.pl/microwell>

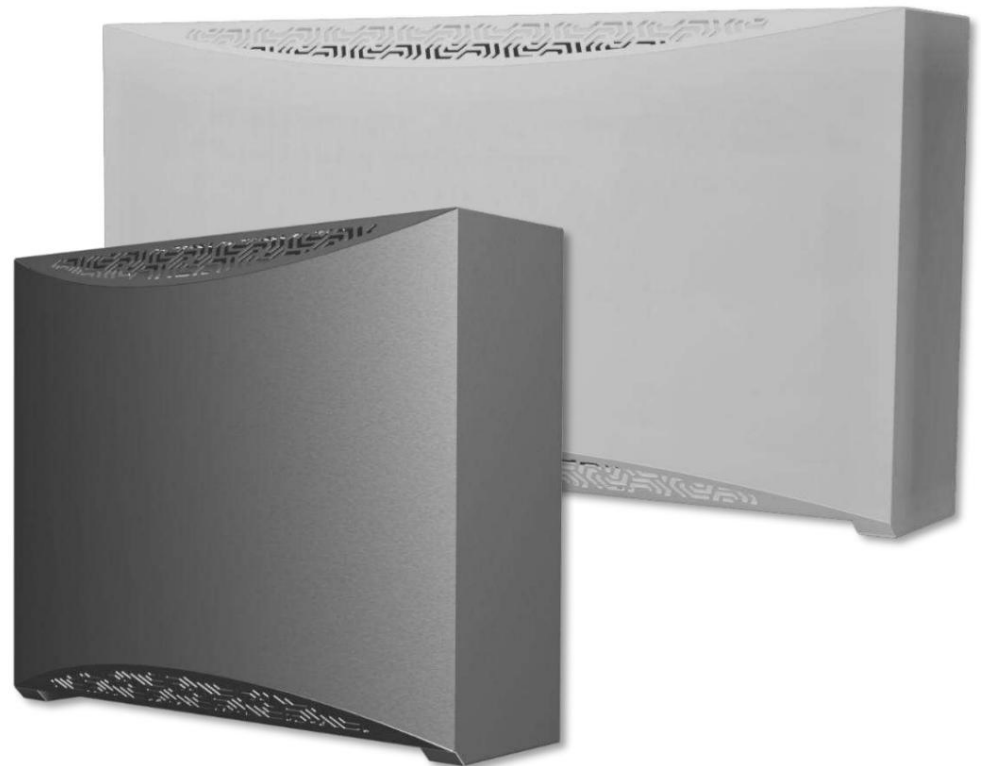

Wersja: 01/2026





Dziękujemy za zakup osuszacza basenowego Microwell. Prawdopodobnie wybrałeś najlepszy i najbardziej energooszczędny osuszacz do swojego basenu. Przed użyciem tego urządzenia należy uważnie przeczytać całą instrukcję instalacji i obsługi. Nie wolno uruchamiać urządzenia grzewczego.

Instalacja lub obsługa pompy może być zabroniona, jeśli cała treść niniejszej instrukcji instalacji i obsługi nie zostanie zrozumiana i zaakceptowana. Prosimy o zachowanie instrukcji instalacji i obsługi na wypadek konieczności skorzystania z niej w przyszłości.

Prosimy o przekazanie tych informacji również każdemu użytkownikowi urządzenia. Prosimy o przestrzeżenie lokalnych przepisów dotyczących instalacji i użytkowania pompy ciepła, obowiązujących niezależnie od niniejszej instrukcji obsługi.

TREŚĆ

1. INFORMACJE DOTYCZĄCE UTYLIZACJI ODPADÓW.....	3
2. ŚRODKI BEZPIECZEŃSTWA.....	3
2.1 BEZPIECZEŃSTWO ELEKTRYCZNE	3
2.2 ŚRODKI OSTROŻNOŚCI PODCZAS UŻYCIA	4
2.3 ŚRODKI OSTROŻNOŚCI PRZY POSTĘPOWANIU	5
3. OPIS PRODUKTU.....	6
3.1 OPIS PODSTAWOWYCH CZĘŚCI.....	9
3.2 DOPŁYW ŚWIEŻEGO POWIETRZA (NA ŻĄDANIE JAKO AKCESORIA).....	10
4. INSTRUKCJA OBSŁUGI	11
4.1 KONTROLER DOTYKOWY	11
4.2 RS-485 i inne interfejsy (kontakt suchy)	22
4.3 KONTROLA WILGOTNOŚCI ZA POMOCĄ PILOTA - NA ŻĄDANIE.....	27
4.4 KONTROLA WILGOTNOŚCI ZA POMOCĄ ZEWNĘTRZNEGO PRZEWODOWEGO HIGROSTATU EBERLE	29
4.5 STEROWANIE SPRĘŻARKĄ	29
5. INSTRUKCJA INSTALACJI	30
5.1 LOKALIZACJA URZĄDZENIA	31
5.2 MOCOWANIE URZĄDZENIA	33
5.3 ODPROWADZANIE SKROPLONEJ WODY	38
5.4 PODŁĄCZENIE GŁÓWNEGO ZASILANIA	40
WKŁADKA DO GORĄCEJ WODY 5,5 LPHW DO DODATKOWEGO OGRZEWANIA - NA ŻĄDANIE	47
5.6 OGRZEWANIE ELEKTRYCZNE	49
5.7 ODSZRANIANIE ZA POMOCĄ ZAWORU 4-DROŻNEGO (SUCHE 300/500) - NA ŻĄDANIE.....	49
5.8 FILTR POWIETRZA - NA ŻĄDANIE.....	50
10 DANE TECHNICZNE.....	53
6.1 TABELA DANYCH TECHNICZNYCH *.....	53
11 PRZERWA LETNIA	56
7.1 ROZWIĄZYWANIE PROBLEMÓW - OSZCZĘDŹ CZAS I PIENIĄDZE.....	56
7.2 INSTRUKCJA KONSERWACJI	57
7.3 CZYSZCZENIE PRZEZ SUPERCLORUJĄCE	57
7.4 EKSPLOATACJA W TRAKCIE BUDOWY	57

7,5	MICROLIGHT+	57
12	WARUNKI GWARANCJI.....	58

1. INFORMACJE DOTYCZĄCE UTYLIZACJI ODPADÓW

Podczas stosowania tego osuszacza powietrza w krajach europejskich należy przestrzegać następujących zasad:

UTYLIZACJA: Nie wyrzucać tego produktu razem z niesegregowanymi odpadami komunalnymi. Zabrania się wyrzucania tego osuszacza powietrza do odpadów komunalnych. Zabrania się wyrzucania tego urządzenia do lasów lub na tereny zielone. Może to doprowadzić do lokalnego zanieczyszczenia gleby. Zbiórkę takich odpadów należy traktować indywidualnie.



MOŻLIWOŚCI UTYLIZACJI:

1. Gmina utworzyła system zbiórki odpadów elektronicznych.
2. Przy zakupie nowego produktu sprzedawca lub producent może przyjąć zwrot towaru. stare urządzenia bezpłatnie.
3. Stare urządzenie może zawierać cenne zasoby, które można sprzedać na złom handlarze materiałami.
4. Materiały opakowaniowe, takie jak karton lub folia plastikowa/bąbelkowa, można utylizować.

poddane recyklingowi.

Prosimy o korzystanie z lokalnych usług segregacji odpadów.



2. ŚRODKI BEZPIECZEŃSTWA

Urządzenia te są przeznaczone głównie do użytku na krytych basenach, mniejszych basenach, w spa, saunach, a także w pralniach, suszarniach i innych miejscach. Informacje o przydatności modelu do pomieszczenia basenowego z częścią basenową znajdują się w tabeli danych technicznych.

Dla prawidłowej i optymalnej pracy urządzenia konieczne jest utrzymanie temperatury powietrza w hali basenowej na poziomie 2-3°C, czyli wyższym niż rzeczywista temperatura wody w basenie. Temperatura powietrza w hali basenowej musi również mieścić się w zakresie temperatur roboczych osuszacza (określonym w sekcji Dane Techniczne), na podstawie doboru temperatury roboczej akcesoriów do urządzenia. Niższe temperatury powietrza poza zakresem temperatur roboczych mogą spowodować uszkodzenie urządzenia z powodu zamarznięcia. Wyższe temperatury poza zakresem temperatur roboczych mogą spowodować uszkodzenie urządzenia z powodu przegrzania.

Należy przestrzegać instrukcji zawartych w niniejszej instrukcji instalacji i obsługi oraz lokalnych przepisów regulujących instalację i użytkowanie tego urządzenia. Nieprawidłowe, niewłaściwe lub sprzeczne z niniejszą instrukcją instalacji i obsługi czynności mogą prowadzić do obrażeń ciała lub uszkodzenia mienia, a także do utraty gwarancji. Aby zapobiec obrażeniom ciała lub uszkodzeniu mienia, należy przestrzegać następujących instrukcji:

2.1 Bezpieczeństwo elektryczne



- Urządzenie pracuje pod niebezpiecznym prądem elektrycznym.
- Tylko osoby upoważnione, posiadające odpowiednie kwalifikacje elektrotechniczne, mogą obsługiwać urządzenie.

- Niebezpieczeństwo porażenia prądem elektrycznym.
- Nie przekraczać wymaganego napięcia zasilania.
- Nie włączaj urządzenia, które wykazuje oznaki możliwych uszkodzeń, takich jak uszkodzone opakowanie, pęknięte lub uszkodzone części. uszkodzenie podwozia lub obudowy urządzenia, dym, zapach itp.
- Do podłączenia osuszacza powietrza do sieci zasilającej należy zastosować odpowiedni wyłącznik różnicowoprądowy (RCD).
- Nie należy obsługiwać urządzenia mokrymi rękami.
- Nie czyścić urządzenia wodą.
- Przed czyszczeniem urządzenia należy wyłączyć wyłącznik zasilania urządzenia.
- Instalację, serwis i naprawę musi wykonywać wykwalifikowany technik.
- W przypadku dłuższego nieużywania urządzenia zalecamy wyłączenie obwodu. wyłącznik zasilania jednostki wyłączony.
- Urządzenie należy zamontować w pozycji pionowej, aby zapobiec przedostawaniu się skroplin do części elektrycznych urządzenia.
- Zabrania się instalowania urządzenia w pobliżu urządzeń mogących powodować zakłócenia elektryczne lub częstotliwościowe, takich jak spawarki, silniki lub wirniki, routery WIFI/WLAN lub wzmacniacze sygnału.
- Zabrania się dokonywania jakichkolwiek zmian w instalacji elektrycznej urządzenia. Zabrania się również dokonywania jakichkolwiek zmian w jakiegokolwiek innej jego części lub funkcjonalność urządzenia.

2.2

Środki ostrożności podczas użytkowania



- Nie zasłaniać ani nie blokować otworu wlotowego lub wylotowego/osłony wentylatora i parownika. Zabrania się blokowania lub zakrywania otworów wlotowych lub wylotowych odzieżą, ręcznikami, wiadrami, kajakami, drzewami itp.
- Nie instalować ani nie przechowywać nagrzewnic w pobliżu kratk ssących. Może to spowodować przegrzanie osuszacza i doprowadzić do jego awarii lub uszkodzenia.
- Nie należy wspinać się na urządzenie ani na nim siadać.
- Nie należy umieszczać żadnych przedmiotów na górze urządzenia (np. pudełek, wazonów z kwiatami itp.)
- Nigdy nie wpychaj żadnych przedmiotów do węża lub otworu.
- Nie rozpylaj na urządzenie żadnych substancji łatwopalnych, gdyż może to spowodować pożar.
- Nie należy czyścić urządzenia agresywnymi środkami czyszczącymi, ponieważ mogą one uszkodzić lub odkształcić urządzenie.
- Obudowa ze stali nierdzewnej osuszacza powietrza SILVER wymaga regularnej konserwacji. Należy regularnie czyścić i polerować obudowę co najmniej raz w miesiącu. Częstotliwość czyszczenia różni się w zależności od zastosowania. Regularne czyszczenie zapobiega uszkodzeniom i powstawaniu śladów korozji na powierzchni obudowy.

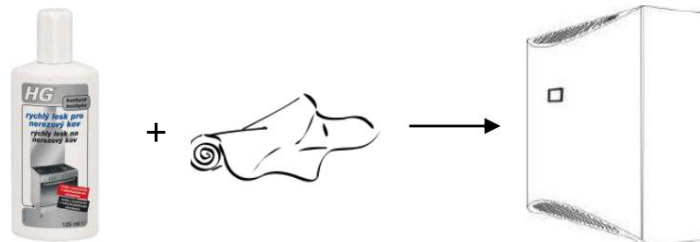

Obudowa osuszacza powietrza METAL wykonana jest z trójwarstwowej stali zabezpieczonej antykorozyjnie, w kolorze srebrnym metalicznym lub białym.

- Używaj tego urządzenia wyłącznie zgodnie z przeznaczeniem, opisanym w załączonej instrukcji obsługi. Nie używaj części, które nie są zalecane.
- Nie pij ani nie używaj wody kondensacyjnej spuszczonej z urządzenia. Nie wlewaj wody z powrotem do basenu. Woda może być zanieczyszczona bakteriami.
- Dzieciom nie wolno obsługiwać urządzenia, dotykać go ani bawić się nim.
- Dzieciom nie wolno manipulować opakowaniami, folią plastikową/folią bąbelkową. Ryzyko uduszenia!
- Chronić dzieci przed urazami lub szkodami spowodowanymi jakąkolwiek manipulacją urządzeniem, jego częściami lub opakowaniem. Małe części, takie jak śruby, mogą zostać połknięte i spowodować szkody zdrowotne.
- Nie pozostawiaj dzieci bez opieki w basenie / na terenie basenu.

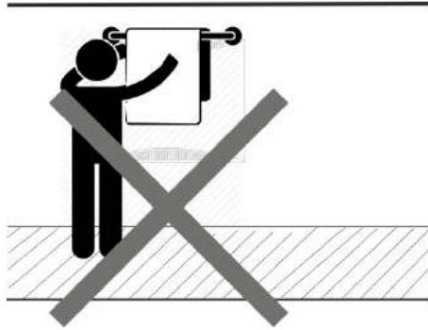

- Nie suszyć mokrych ręczników ani kostiumów kąpielowych na urządzeniu ani nie stawiać na nim innych przedmiotów (np. pudełek, wazonów z kwiatami itp.).

2.3

Środki ostrożności dotyczące obchodzenia się z produktem

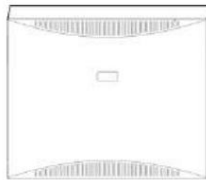
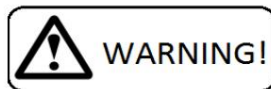

Przechowywać w
pozycji pionowej przez 2 godziny



Pozostaw urządzenie w pozycji pionowej na co najmniej 2 godziny przed montażem. Konieczne jest ustabilizowanie ładunku czynnika chłodniczego, a zwłaszcza powrót oleju do zasobnika sprężarki. Podczas transportu i obsługi olej może wyciec z zasobnika, co może negatywnie wpłynąć na działanie osuszacza.

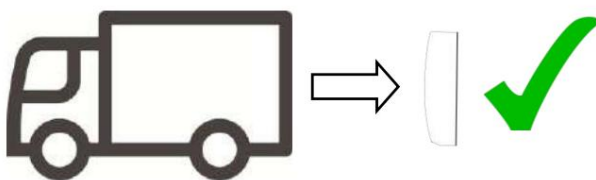

- Transport w pozycji poziomej lub przewrócenie urządzenia może spowodować uszkodzenie sprężarki, co może skutkować nieprawidłowym działaniem lub uszkodzeniem urządzenia i unieważnieniem gwarancji.
- Należy obchodzić się z urządzeniem ostrożnie i ze szczególną ostrożnością, aby uniknąć uszkodzeń mechanicznych.

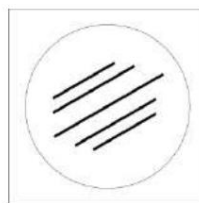
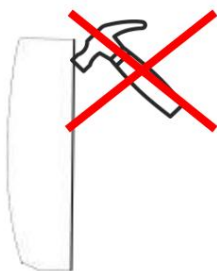

Uważaj na zadrapania. Trzymaj Ostrożnie obchodź się z urządzeniem. Unikaj kontaktu z powierzchniami, które mogą porysować urządzenie.

- Zabrania się wywierania na urządzenie jakiegokolwiek nieodpowiedniej siły mechanicznej, która może spowodować uszkodzenie mechaniczne urządzenia.



• Zabrania się swobodnego upuszczania urządzenia na ziemię lub inną twardą lub szorstką powierzchnię, ponieważ może to spowodować silne uderzenie urządzenia i zarysowanie obudowy. Jako właściciel terenu upewnij się, że instalator nie uszkodzi obudowy ani żadnej części urządzenia podczas przenoszenia i instalacji.

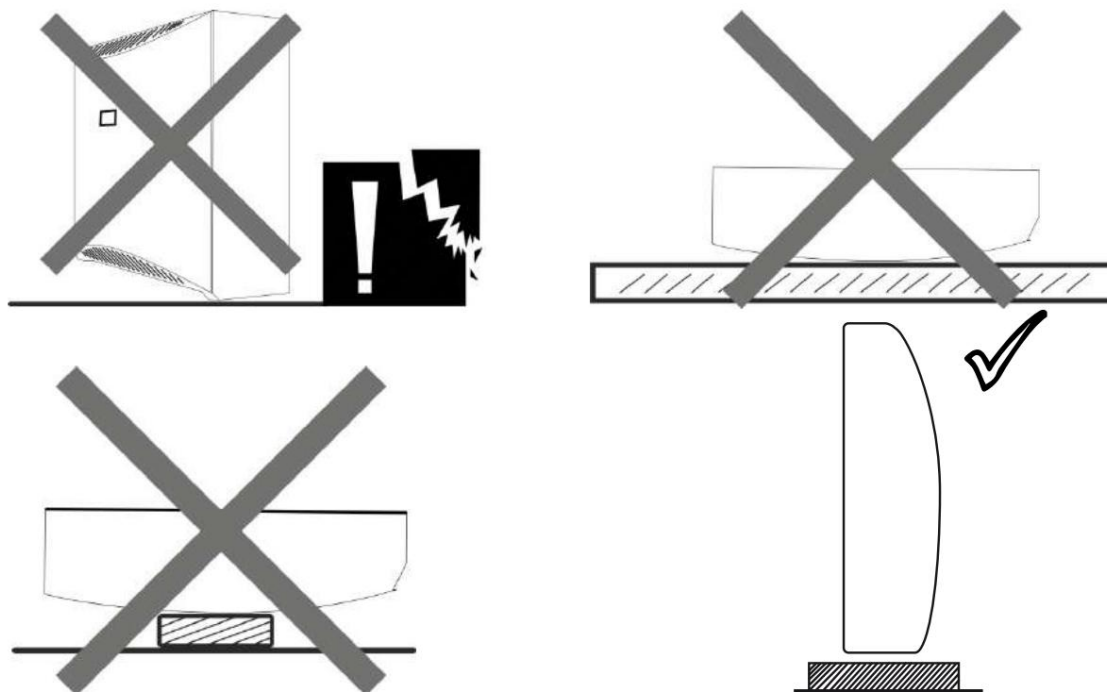

• Prosimy o powiadomienie sprzedawcy lub dystrybutora, jeśli dostarczony sprzęt został uszkodzony. Początkowo urządzenie może wydawać się działać prawidłowo, ale drobne uszkodzenia mogą spowodować, że po krótkim czasie przestanie działać prawidłowo. W takim przypadku należy dokonać przeglądu urządzenia i uzyskać zgodę sprzedawcy na jego dalsze użytkowanie.



• Jeśli bezpośrednio po instalacji zauważysz, że urządzenie nie działa prawidłowo, powiadom o tym swojego sprzedawcę lub dystrybutora.







• W przypadku awarii urządzenia wynikającej z niewłaściwej obsługi lub uszkodzenia mechanicznego (uderzenie, uderzenie, upadek itp.), producent zastrzega sobie prawo do oceny ciągłości gwarancji.

3. OPIS PRODUKTU





Urządzenie zostało dostarczone w kartonie na drewnianej palecie. Prosimy o rozpakowanie urządzenia i sprawdzenie jego zawartości. Powinno ono zawierać następujące elementy:







Pakiet:

Nazwa/kod	Obraz	Nazwa/kod	Obraz
1 - Osuszacz powietrza 1x		2 - konsola ścienna 1x	



<p>3 – Odpływ kondensatu wąż (zdjęcie ilustracyjne)</p> <p>1x</p>		<p>4 - Instalacja i użytkowanie podręcznik</p> <p>1x</p>	
<p>5 – Szablon instalacji</p> <p>1x</p>		<p>6 – Śruby mocujące do śrubokręt krzyżakowy D6 i kołki D10 (zdjęcie ilustracyjne)</p> <p>4x</p>	
<p>7 – Tkanina (model DRY) SREBRNY</p> <p>1x</p>		<p>8 – Środek czyszczący HG (model SUOWE SREBRO)</p> <p>1x</p>	





Akcesoria dodatkowe (na życzenie):

Nazwa/kod	Zdjęcie	Nazwa/kod	Zdjęcie
<p>1 - Zewnętrzny bezprzewodowy higrostat i termostat ŁATWO SUSZĄCE 300</p> <p>1x</p> <p>Część opakowania (białe pudełko) znajduje się pod główną pokrywą przy wentylatorze (Dry300 / 400) lub powyżej kapiłary po prawej stronie (Suchy500)1x</p> <div data-bbox="204 1854 440 1910" style="border: 1px solid black; padding: 2px;">Easy300 / Eberle</div> <div data-bbox="204 1955 411 2000" style="border: 1px solid black; padding: 2px;">Zawór elektromagnetyczny</div>	 <p>Suche 300</p>  <p>Suche 500</p> 	<p>2 - Zewnętrzny przewodowy higrostat EBERLE</p> <p>Osobne małe pudełko przyklejone do urządzenia (karton) patrz zdjęcie 1</p>	

<p>3- Wbudowany cyfrowy kontroler dotykowy</p>		<p>4 - Zawór elektromagnetyczny - zawór i cewka</p> <p>1x</p> <p>Część opakowania (białe pudełko) znajduje się pod główną pokrywą przy wentylatorze (Dry300 / 400) lub powyżej kapilary po prawej stronie (Dry500) patrz zdjęcie 1</p>	
<p>5 - filtr powietrza</p> <p>Zainstalowany wewnątrz urządzenia</p>		<p>6 - Stoisko mobilne</p> <p>1x</p> <p>Pakowane osobno</p>	
<p>7 - dopływ świeżego powietrza</p> <p>Więcej informacji znajdziesz w sekcja 3.2 Dopływ świeżego powietrza</p>		<p>8 - Przewód zasilający 230V 2m</p> <p>Część opakowania (przewód jest skrecony z tyłu urządzenia)</p>	
<p>9 - Stojak stały</p> <p>1x</p> <p>Pakowane osobno</p>			

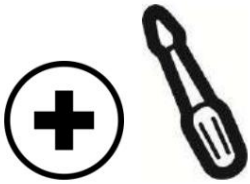
Lista niezbędnych narzędzi (nie jest częścią opakowania):

Nazwa/kod	Zdjęcie	Nazwa/kod	Zdjęcie
<p>1 - Wiertło</p> <p>1x</p>		<p>3 - Wiertło 10 mm</p> <p>1x</p>	

2 - Śrubokręt Phillips PH2 1x		Odkurzacz i drabina	
5 - Mały młotek 1x		6 - Metr 1x	
7- Poziomica 1x			

3.1 Opis podstawowych części

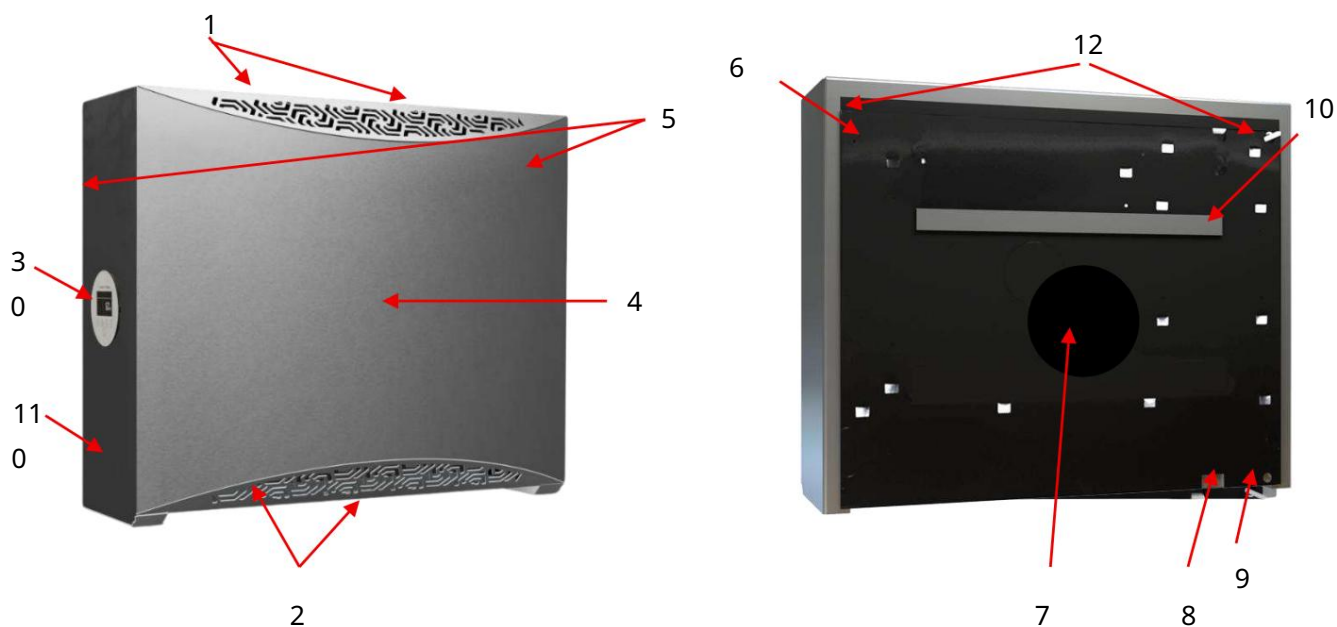

Legenda:

- 1 - Wylot powietrza
- 2 - Zasysanie powietrza
- 3 - Kontroler dotykowy
- 4 - Osłona metalowa
- 5 - Możliwość doprowadzenia wody grzewczej z prawej/lewej strony ½" (na życzenie jako wyposażenie dodatkowe)
- 6 - Możliwość doprowadzenia wody grzewczej z tyłu ½" (na życzenie jako wyposażenie dodatkowe)
- 7 - Dopływ świeżego powietrza Ø 100 mm (na życzenie jako akcesorium)
- 8 - Odpływ kondensatu Ø zewnętrzna 20 mm (Ø wewnętrzna 16 mm)
- 9 - Zasilanie 230 V
- 10 - Konsola do montażu na ścianie
- 11 - Pozycja (pod pokrywą) skrzynki przyłączeniowej głównego zasilania
- 12 - Pozycja śrub mocujących

3.2 Dopływ świeżego powietrza (na żądanie jako akcesorium)

Każdy osuszacz powietrza MICROWELL DRY posiada opcję dopływu świeżego powietrza. Dopływ powietrza znajduje się pod skraplaczem, który dzięki odzyskowi ciepła skutecznie ogrzewa napływające świeże powietrze.

Metalowe przyłącze świeżego powietrza jest dostarczane już zamontowane na osuszaczu, ale skierowane do wewnątrz.

Podczas montażu osuszacza należy zdemonstrować kołnierz, aby prawidłowo go nawinąć (przeciwnie do dostarczonego).

Na przykład, na kołnierzu montuje się plastikową rurę, która odprowadza powietrze przez ścianę.

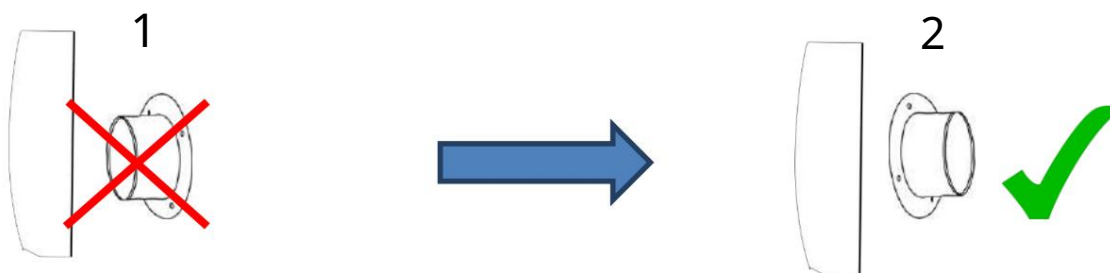

4. INSTRUKCJA OBSŁUGI

4.1 Kontroler dotykowy

4.2.1 Opis wyświetlacza

Należy pamiętać, że rzeczywisty wyświetlacz i/lub ikony mogą różnić się od produktu, który posiadasz.

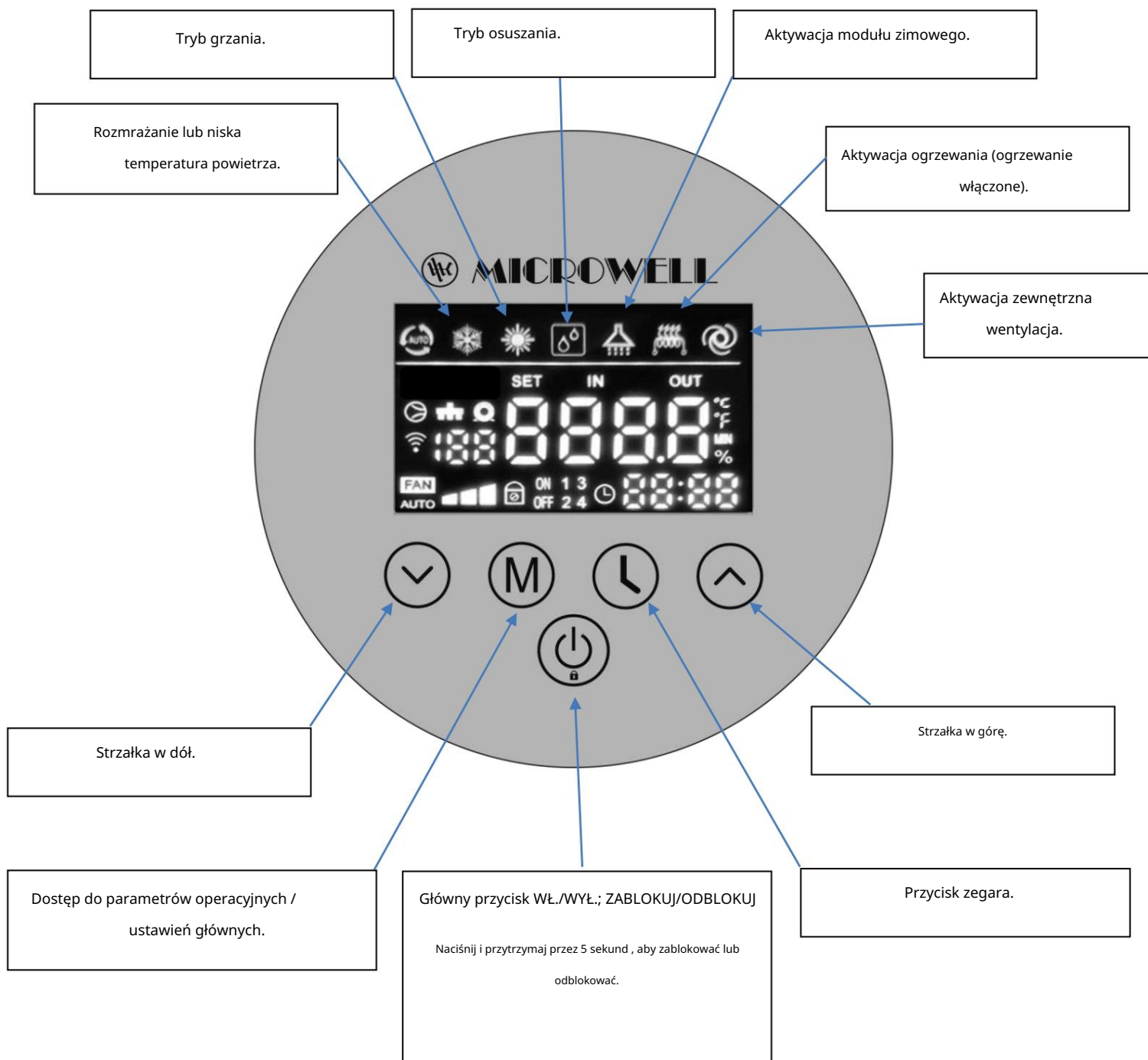

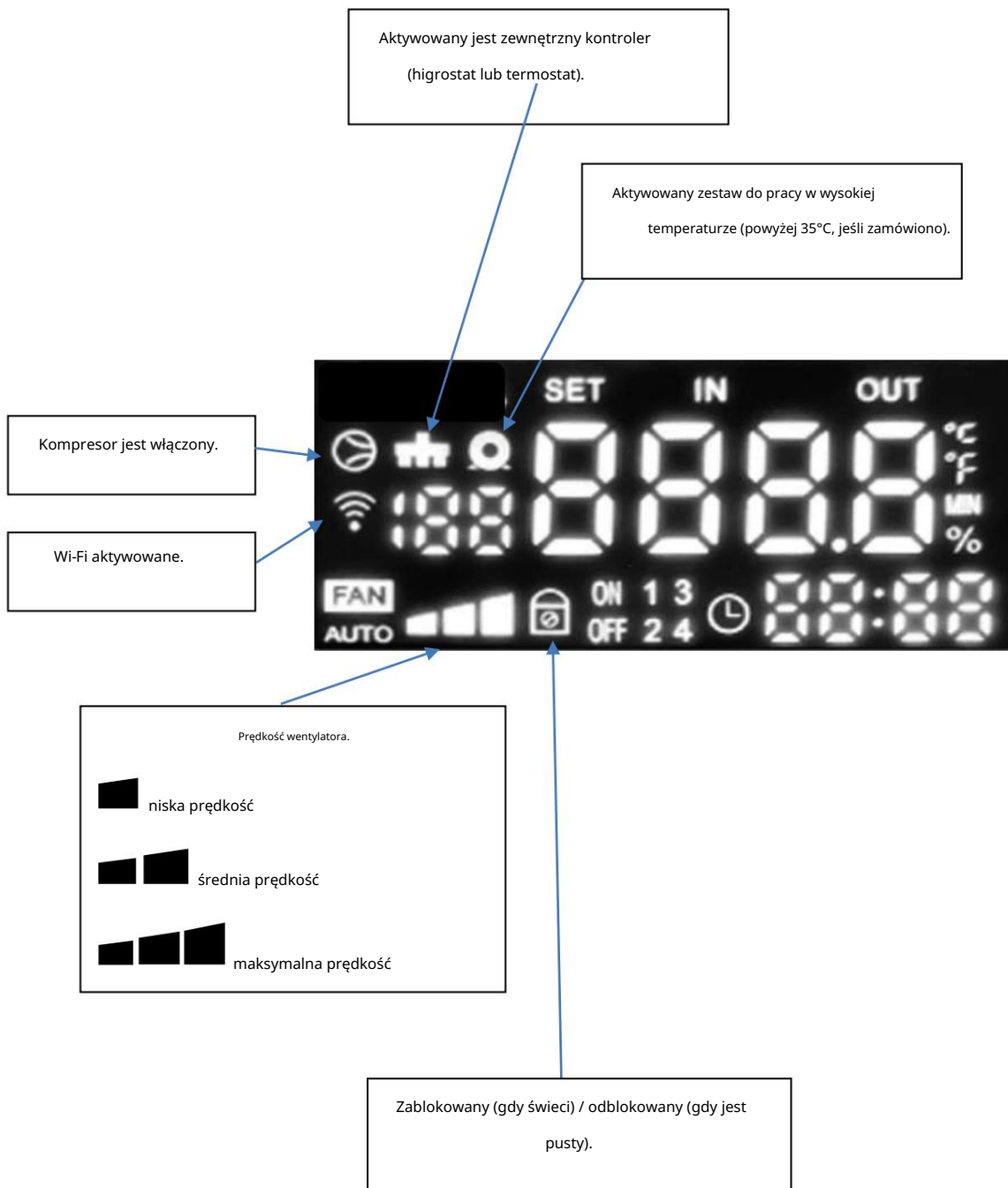



4.2.2 Ustawienia wilgotności

Docelowa wilgotność powinna mieścić się w zakresie 50–65% RH. Wilgotność poniżej 40% może powodować zbyt suche środowisko, niepotrzebne zużycie energii elektrycznej i nieprzyjemne uczucie suchości. Wilgotność powyżej 70% sprzyja rozwojowi pleśni i/lub bakterii.

Przykład:

Poniższy rysunek przedstawia tryb czuwania w trybie osuszania (sprężarka wyłączona), aktualny odczyt wilgotności względnej 64%, godzinę 21:10, aktywną funkcję Wi-Fi, wentylator na średniej prędkości i aktywowany zewnętrzny sterownik.



Aby ustawić wilgotność docelową w celu aktywacji osuszania, należy odblokować

wyświetlacz poprzez naciśnięcie i przytrzymanie przycisku WŁ./WYŁ.



przez 5 sekund. Następnie ustaw za pomocą





lub strzałka w dół.



Funkcja wilgotności jest również zależna od histerezy (różnicy między docelową a rzeczywistą wilgotnością względną, która powoduje aktywację/dezaktywację osuszania). Parametr C22 to histereza wilgotności. Zapoznaj się z jego ustawieniami poniżej w Ustawieniach (Parametry główne). Histereza jest dodatnia (jednokierunkowa).

Jeśli kontroler jest ustawiony na tryb inny niż osuszanie, należy ustawić osuszanie, naciskając i przytrzymując strzałkę w górę przez 5 sekund. Należy ustawić tryb osuszania wody.

ikona upuszczenia . Upewnij się, że wyświetlacz jest odblokowany.

Naciśnij i przytrzymaj przez 5 sekund =>  .



4.2.3 Ustawienia ogrzewania powietrza

Aby ustawić docelową temperaturę powietrza w celu aktywacji ogrzewania powietrza, należy odblokować

wyświetlacz poprzez naciśnięcie i przytrzymanie przycisku WŁ./WYŁ.



przez 5 sekund. Następnie naciśnij i przytrzymaj

Przycisk M



Aby uzyskać dostęp do Ustawień Systemowych „C” (Parametry Główne). Jeśli naciśniesz tylko przycisk M

Wkrótce zostaniesz poproszony o samodiagnozę parametrów „d”. Następnie postępuj zgodnie ze strzałkami 



aby przejść do parametru C2 , naciśnij przycisk M



aby uzyskać dostęp do ustawień C2, następnie ustaw

żądaną temperaturę powietrza ustawiamy strzałką w górę, potwierdzamy przyciskiem M.

Zalecamy utrzymanie temperatury powietrza w zakresie +2°C powyżej temperatury wody w basenach (normalnie w zakresie 26-32°C).

Funkcja ogrzewania powietrza jest również zależna od histerezy (różnicy między docelową a rzeczywistą temperaturą powietrza, która powoduje włączenie/wyłączenie ogrzewania powietrza). Parametr C21 to histereza ogrzewania powietrza. Zapoznaj się z ustawieniami poniżej w Ustawieniach (Parametry główne). Histereza jest ujemna (jednokierunkowa).

Jeżeli sterownik ma być ustawiony na inny tryb niż osuszanie, należy ustawić osuszanie

naciskając i przytrzymując strzałkę w górę przez 5 sekund. Musisz ustawić słońce



i ikona kropli wody



. Upewnij się, że wyświetlacz jest odblokowany.

Naciśnij i przytrzymaj przez 5 sekund



=>



., Następnie naciśnij i przytrzymaj przez 5 sekund, aby wyświetlić

zarówno słońce, jak i krople wody . Ponieważ urządzenie jest osuszaniem powietrza, należy pozostawić aktywne ustawienia osuszania (kropla wody) oraz włączyć funkcję słońca (aby włączyć ogrzewanie powietrza). Należy pamiętać, że rzeczywista kolejność symboli może się różnić.

4.2.4 Samodiagnostyka (parametry operacyjne)

Twój sterownik jest wyposażony w funkcję autodiagnostyki. Jest to bardzo wygodna funkcja, która umożliwia Tobie i Twojemu instalatorowi (sprzedawcy) diagnozę osuszacza wyłącznie na podstawie odczytów na wyświetlaczu. W większości przypadków pozwala ona instalatorowi (sprzedawcy) sprawdzić, czy urządzenie działa prawidłowo i/lub zidentyfikować usterkę.

Aby uzyskać dostęp do autodiagnostyki, należy odblokować wyświetlacz, naciskając i przytrzymując

przycisk WŁ./WYŁ.  przez 5 sekund. Następnie naciśnij przycisk M  Naciśnij krótko (1

sekundę), aby uzyskać dostęp do parametrów „d”. Jeśli naciśniesz i przytrzymasz przycisk M przez 5 sekund lub dłużej, zostaniesz poproszony o przejście do parametrów systemu (ustawień) „C”. Naciśnij przycisk „włącz/wyłącz”, aby powrócić do widoku podstawowego, a następnie naciśnij krótko przycisk M, aby uzyskać dostęp do parametrów operacyjnych „d”.

Poniżej lista parametrów samodiagnostycznych:

Parametr kod	Typ czujnika	PCB złącze numer	Znaczenie parametrów	Parametr zakres	Transduktor złącze kolor
D1	T5 – powietrze, plastik 5kΩ	CN3	Temperatura powietrza	-30°C~99°C	Biały
D2	T1 – czujnik HT	CN11	Wilgotność względna	0% RH-99% RH Biały	
D3	T4 – parownik, 5kΩ CN6	Miedź	Temperatura parownika -30°C~99°C		Żółty
D4	T3 – miedź 5kΩ CN8		Temperatura ssania -30°C~99°C		Czarny
D5	T2 – 50kΩ miedź CN9		Temperatura wylotowa sprężarki	-30°C~99°C	Czerwony
D6	-	CN3	Numer kroku EEV 1	0-500 kroków	-
D7	-	CN4	Numer kroku EEV 2	0-500 kroków	-
D8	-	-	Częstotliwość pracy silnika wentylatora inwertera prądu stałego	0-2000Hz	-
D9	T6 – 50kΩ miedź CN2		Temperatura grzałki elektrycznej (jeśli C33=1)	-30°C~99°C	

4.2.5 Ustawienia systemowe (parametry główne)

Ustawienia główne (lub parametry) oznaczają ogólne, podstawowe ustawienia urządzenia. Nie należy ingerować w te ustawienia bez odpowiedniego przeszkolenia. Producent, instalator i/lub sprzedawca nie ponoszą odpowiedzialności za uszkodzenia urządzenia, sprzętu ani za zagrożenia dla zdrowia wynikające z nieprawidłowych ustawień.

Twoje urządzenie ma wstępnie ustawione ustawienia fabryczne. Jeśli chcesz zmienić parametry,

następnie proszę upewnić się, że wyświetlacz został odblokowany poprzez naciśnięcie i przytrzymanie przycisku WŁ./WYŁ. przez 5 sekund. (jeśli naciśniesz tylko krótko przycisk M, zostaniesz poproszony o wykonanie samodiagnostyki „d”



(parametry). Następnie naciśnij i przytrzymaj przycisk M



aby uzyskać dostęp do Ustawień „C” (Głównych

(parametry). Następnie postępuj zgodnie ze strzałkami



aby przejść do parametrów C1-C28. Aby ustawić

aby uzyskać szczegółowe parametry C, naciśnij przycisk M



aby uzyskać dostęp do ustawień. Ustaw za pomocą



lub w dół



strzałka, potwierdź przyciskiem M.

Poniżej lista parametrów systemu:

C1->C9

10->28 oznacza C10 do C28

Parametr kod	Znaczenie kodów	Opis parametrów	Domyślny
C1	Żądana wilgotność	1% wilgotności względnej - 99% wilgotności względnej	58% wilgotności względnej
C2	Żądana temperatura powietrza do ogrzewania powietrza	5°C-45°C	30°C
C3	Z ogrzewaniem lub bez	01 0= bez ogrzewania 1= z ogrzewaniem	Domyślnie jest 1
C4	Korekta czujnika wilgotności	-10%10%	0
C5	Czas wykrycia opóźnienia po uruchomieniu sprężarki Minimalna praca sprężarki przed odszranianiem	20-90 minut	40
C6	Temperatura, przy której układ wchodzi w punkt odszraniania (samodiagnostyka d3)	10°C10°C	-2
C7	Temperatura, w której układ opuszcza punkt odszraniania	0°C15°C	8
C8	Maksymalny czas rozmrażania	2min12min	10
C9	Tryb sterowania wentylatorem	0-2	2





		0=okresowy 1=ciągły 2=inteligentne – pobieranie próbek powietrza przez 60 s po upływie czasu na podstawie parametru C24	
C 10	Różnica zwrotu, gdy EEV wychodzi po wejściu do dopuszczalnego rozładowania temperatura	1~30°C	10°C
C 11	Dopuszczalny zrzut temperatura po dostosowaniu przez EEV	80°C/150°C	95°C
C 12	Okres eksploatacji EEV.	Lata 20. – 90.	30s
C 13	Celuj w super ciepło.	-10~10°C	5°C
C 14	Minimalne ustawienia otwarcia EEV	1240	75
C 15	Wybór typu wentylatora	0-AC; 1-DC	0
C 16	Wysoka prędkość wiatru silnika prądu stałego	400-1500	1500
C 17	Niska prędkość wiatru silnika prądu stałego	400-1500	600
C 18	Funkcja wykrywania wysokiego ciśnienia (jest to zabezpieczenie rdzenia układu chłodniczego, NIE ustawiaj wartości „0” dla parametru C18, chyba że instalator lub dealer wyraźnie poinstruował Cię, jak to zrobić) Ustawienie „0” powoduje, że urządzenie może się uruchomić i odczytać autodiagnostykę, nawet jeśli zadziałało zabezpieczenie przed wysokim ciśnieniem – błąd E4.	0-bez; 1-z	1 (ustaw na „0” tylko w celach autodiagnostycznych po wystąpieniu kodu błędu E4)
C 19	Funkcja wykrywania niskiego ciśnienia (jest to zabezpieczenie rdzenia układu chłodniczego, NIE ustawiaj wartości „0” dla parametru C19, chyba że instalator lub dealer wyraźnie poinstruował Cię, jak to zrobić) Ustawienie „0” służy do włączenia urządzenia i odczytu samoczynnego diagnoza pomimo zadziałania zabezpieczenia niskiego ciśnienia – błąd E5.	0-bez; 1-z	1 (ustaw na „0” tylko w celach autodiagnostycznych po wystąpieniu kodu błędu E5)
C 20	Funkcja temperatury powietrza powrotnego	0-bez; 1-z	1
C 21	Histeresa ogrzewania powietrza	0~+10°C	1

	Histeresa ujemna – włącza się, gdy rzeczywista temperatura powietrza jest mniejsza niż (C2-C21), wyłącza się przy C2.		
C 22	Histeresa wilgotności powietrza Histeresa dodatnia – włącza się, gdy rzeczywista wilgotność względna jest większa niż (wilgotność docelowa + C22), wyłącza przy wilgotności docelowej.	0-10%; 0-1-2-3-4-5-...10	4
C 23	Korekta czujnika temperatury powietrza Tego parametru należy używać, gdy zachodzi potrzeba dostosowania odczytu czujnika temperatury powietrza.	-5~+5	0
C 24	Pobieranie próbek powietrza (okresowy pomiar powietrza przy „niskiej prędkości wentylatora”), 60 sekund	10-60 minut, krok po 10 minut (10-20-30-40-50-60)	20
C 25	Aktywne/pasywne odmrażanie Uwaga dla użytkownika: nie należy ustawiać samodzielnie pozycji „1”, istnieje bowiem ryzyko wystąpienia mrozu i późniejszego uszkodzenia osuszacza powietrza. Ustawienia „1” należy używać wyłącznie wtedy, gdy osuszacz powietrza jest wyposażony w zawór 4-drogowy (zestaw niskotemperaturowy do pracy z powietrzem od +5°C).	0-1 0 = pasywny = 14-45°C (odmrażanie przepływem powietrza) 1 = aktywny = 9-45°C (tylko z zaworem 4-drogowym)	0
C 26	Kontrola prędkości wentylatora Twój osuszacz powietrza jest wyposażony w wentylator z symulowanym inwerterem krokowym. Dzięki temu wentylator może pracować z niższą prędkością. prędkość, jeśli pozwala na to funkcja temperatury i wilgotności powietrza i/lub podgrzewania powietrza. Zazwyczaj, jeśli wilgotność względna i/lub temperatura powietrza różnią się od wartości docelowej o mniej niż 5% (5°C), to przy temperaturze powietrza niższej niż C26 wentylator automatycznie przyjmie niższą prędkość.	5-45	27
C 27	Temperatura, w której układ opuszcza punkt odszraniania Odmrażanie PASYWNE (C25=0)	0°C/20°C	15
C 28	Maksymalny czas rozmrażania Odmrażanie PASYWNE (C25=0)	2min/25min	15
C29	Wentylacja	0-1	0
C30	Jednostka kanałowa	0-1	0

C31	Zabezpieczenie kolejności faz / Zabezpieczenie elektryczne IN1	0-1	0
C32	Styk suchy/gotowy do PV IN2	0-1	0
C33	Grzejnik elektryczny	0-1	0
C34	Mikroświatło LED	0-1	0
C35	Średnia prędkość wiatru silnika prądu stałego 400-1500		900
C36	Ilość wentylatorów DC	0-1 0 = pojedynczy wentylator 1 = dwa wentylatory	0

4.2.6 Opis funkcji ogólnej

Twój osuszacz powietrza może pracować w następujących trybach:

Tryb	Zakres temperatury otoczenia		Ustawienia wyświetlania w trybie nieprawidłowym (w tym przeboje spowodowane awarią)	Symbol
	5°C-45°C	Poza zakresem 5°C-45°C		
Tryb osuszania	Normalne osuszanie	Tryb osuszania jest wyłączony, sprężarka jest wyłączona, a wentylator jest wyłączony	Ikona trybu osuszania ciągle miga	
Niezależny tryb ogrzewania	Normalne ogrzewanie	Normalne ogrzewanie	W trybie ogrzewania ikona miga nieprzerwanie	
Tryb osuszania i ogrzewania	Normalne osuszanie i normalne ogrzewanie	Tryb osuszania jest wyłączony. Sprężarka jest wyłączona, ale wentylator pozostaje włączony, zapewniając niezależne ogrzewanie.	Ikona trybu osuszania i ogrzewania ciągle miga	 
Tryb dopływu powietrza	Normalne wyjście	Normalne wyjście		

Na wyświetlaczu migają kropki wody i  śniegu  => urządzenie się rozmraża.

Na wyświetlaczu pojawiają się komunikaty **OFF** i **OUT** => Styk SUCHY jest odłączony (gotowy do PV wyłączony).

Osuszacz powietrza jest zaprogramowany do pracy automatycznej. Oznacza to, że osuszanie, ogrzewanie powietrza i wentylacja (świeże powietrze) są włączane zgodnie z żądanym celem.

Wilgotność względna i docelowa temperatura powietrza. Wentylator jest zaprogramowany tak, aby automatycznie dostosowywał prędkość od niskiej do wysokiej w zależności od zapotrzebowania. Jeśli wilgotność względna różni się od docelowej o 5% (punktów procentowych), a temperatura powietrza jest niższa niż ustawienie C27, wentylator nie przejdzie w tryb wysokiej prędkości. Po wyłączeniu aktywnego osuszania lub ogrzewania powietrza przez system, wentylator będzie kontynuował pracę na średnich obrotach, aby osuszyć lub schłodzić system przez kolejne 120 sekund.

Ustawianie zegara czasu rzeczywistego:

Na głównym interfejsie naciśnij „Zegar”, aby przejść do ekranu ustawień zegara czasu rzeczywistego.



Na ekranie zegara czasu rzeczywistego naciśnij przycisk „Clock”, a cyfra w części godzinowej zacznie migać. Naciśnij przycisk „+” lub „-”, aby ustawić godzinę zegara czasu rzeczywistego.

Po ustawieniu godziny naciśnij ponownie przycisk „Clock”, a liczba w części minut zacznie migać. Naciśnij przycisk „+” lub „-”, aby ustawić minuty zegara czasu rzeczywistego.

Po ustawieniu minut naciśnij ponownie przycisk „Clock” (Zegar), aby potwierdzić ustawienia zegara czasu rzeczywistego i powrócić do głównego interfejsu.

Jeżeli na ekranie ustawień zegara czasu rzeczywistego przez 30 sekund nie zostanie naciśnięty żaden klawisz, system potwierdzi bieżącą wartość ustawienia zegara czasu rzeczywistego i powróci do głównego interfejsu.

Na ekranie ustawień zegara czasu rzeczywistego naciśnij przycisk „włącz/wyłącz”, aby potwierdzić bieżące ustawienie zegara czasu rzeczywistego i powrócić do głównego interfejsu.

Ustaw timer na wł./wył.:

Na głównym interfejsie naciśnij i przytrzymaj przycisk „Zegar” przez 5 sekund, aby przejść do ekranu ustawiania grupy timerów.

W tym momencie naciśnij przycisk „+” lub „-”, aby ustawić grupę timera: 1, 2, 3 i 4.

Gdy segment 1 miga, naciśnij przycisk „Clock”, aby przejść do ekranu ustawiania części godzinowej czasu uruchomienia timera dla grupy timerów 1. Gdy liczba części godzinowej czasu uruchomienia timera miga, naciśnij przycisk „+” lub „-”, aby ustawić część godzinową timera dla grupy timerów 1.

Po ustawieniu godziny i naciśnięciu przycisku „Clock” (Zegar), liczba minut w części czasu uruchomienia timera zacznie migać. Naciśnij przycisk „+” lub „-”, aby ustawić minuty uruchomienia timera.

Następnie możesz ustawić timer 1 grupy minut uruchomienia.

Po ustawieniu timera sekcji minutowej dla uruchomienia grupy 1 naciśnij przycisk „Clock”, aby przejść do ustawienia godziny wyłączenia grupy timerów 1. Metoda ustawiania jest taka sama jak powyżej.

Po ustawieniu zaplanowanego czasu wyłączenia naciśnij przycisk „Zegar”, aby potwierdzić bieżący ustawiony czas włączenia/wyłączenia timera, przejdź do ustawień włączenia/wyłączenia grupy timerów 2. Ustawienia są takie same jak dla grupy timerów 1, a następnie wróć do ekranu głównego.

Na ekranie ustawień timera naciśnij i przytrzymaj przycisk Zegar przez 5 sekund, aby wyłączyć/włączyć timer.

Jeśli w interfejsie timera przez 30 sekund nie zostanie naciśnięty żaden przycisk, potwierdź aktualny czas timera i wróć do ekranu głównego. (Po ustawieniu czasu można go wyłączyć).

W interfejsie timera naciśnij przycisk „włącz/wyłącz”, aby potwierdzić aktualny czas timera i powrócić do ekranu głównego.

Ustawienia timera dla pozostałych segmentów są takie same jak dla segmentu 1.

4.2.7 Wi-Fi

Naciśnij i przytrzymaj przycisk ZEGAR + GÓRNA STRZAŁKA przez 5 sekund



aby wejść do WIFI

parowanie. Następnie ikona WIFI zacznie migać.



Aplikacja to inteligentne życie



Otwórz aplikację Smart Life i zaloguj się na ekranie głównym. Dotknij „ ” w prawym górnym rogu lub „Dodaj urządzenie” na ekranie, aby przejść do wyboru typu urządzenia. Wybierz „Inne” z listy „Inne urządzenie”, aby przejść do ekranu dodawania urządzenia.

4.2 RS-485 i inne interfejsy (styk suchy)

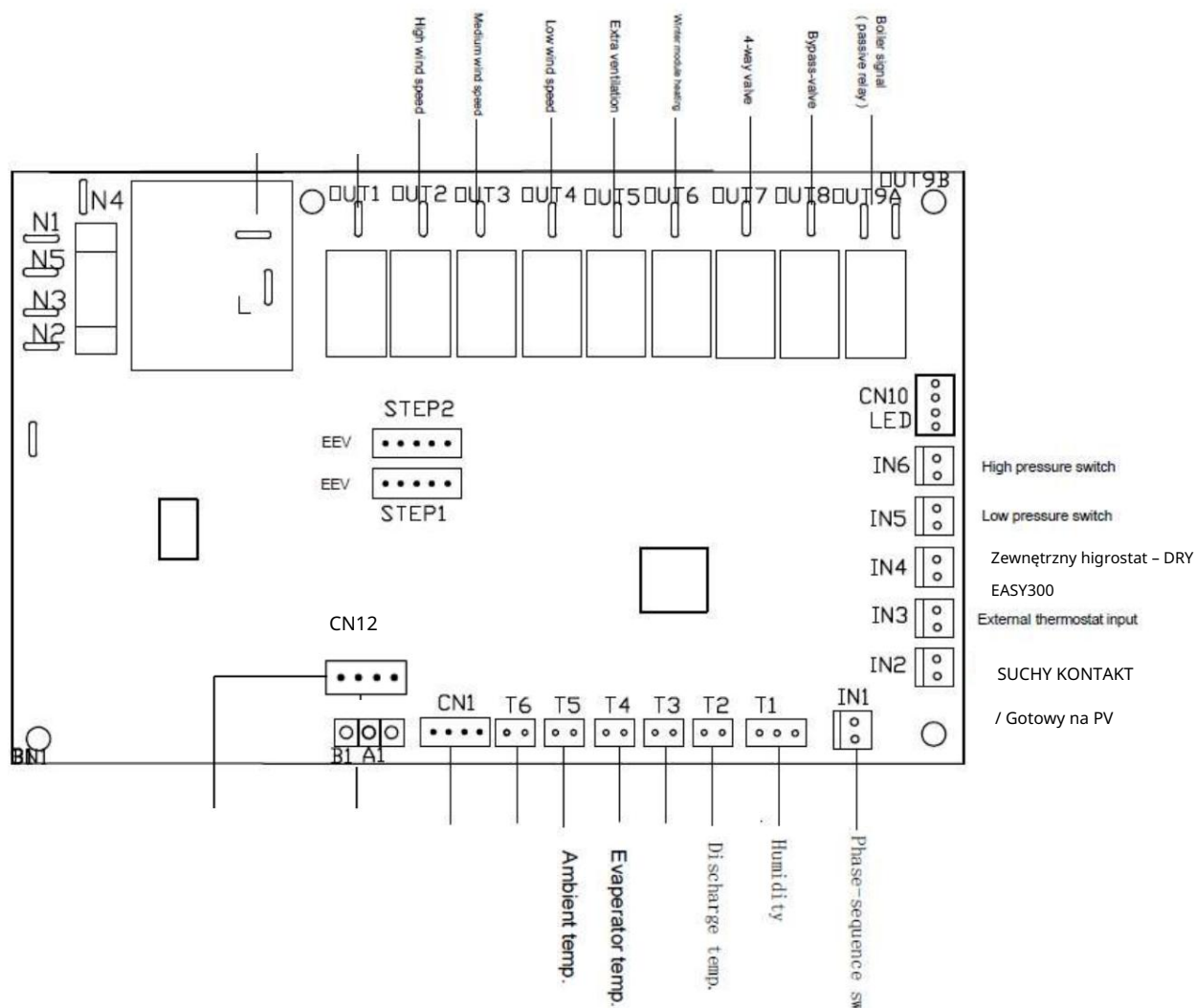

IN4 = DRY EASY300, EBERLE HYG6001 /0V

IN3 = SUCHO ŁATWE 300

IN2 = styk suchy, gotowy PV, inne sterowanie główne /0V

IN1 = zabezpieczenie kolejności faz / zabezpieczenie grzałki elektrycznej

OUT5 = wentylacja zewnętrzna (podłączenie świeżego powietrza) / 230V

WYJŚCIE 1 = Ogrzewanie elektryczne lub zawór elektromagnetyczny do podgrzewania wody / 230V

CN1 = Zewnętrzny kontroler dotykowy Wi-Fi

4.2.8 Kody błędów

Kod błędu	Stan operacyjny urządzenia	Opis zabezpieczenia/awarii	Rozwiązanie	Odzyskiwalny
	osuszacz powietrza			
E1	<p>Funkcja ogrzewania powietrza jest wyłączona. Kompresor i osuszacz funkcja pozostaje taka sama.</p> <p>W przypadku E1 i zamknięty IN3 (termostat zewnętrzny) ogrzewanie i wentylator również muszą pozostać włączone. E1 na wyświetlaczu OK.</p>	<p>Temperatura wewnętrzna błąd czujnika</p>	<p>Sprawdź czujnik złącza białego CN3 i/lub wymień go.</p>	Tak
E2	<p>Funkcja ogrzewania powietrza działa normalnie. Osuszanie powietrza działa prawidłowo, okresowe odszranianie powoduje wyświetlenie błędu E2.</p>	<p>Czujnik temperatury parownika błąd</p>	<p>Sprawdź czujnik żółtego złącza CN6 i/lub wymień to.</p>	Tak
E3	<p>Funkcja ogrzewania powietrza działa normalnie. Osuszanie jest wyłączone.</p>	<p>Błąd czujnika wilgotności</p>	<p>Sprawdź biały CN11 czujnik złącza i/lub wymień to.</p>	Tak
E4	<p>Osuszanie funkcja jest wyłączony. Poważny błąd. Tego błędu nie można naprawić i wymaga on ręcznej interwencji.</p> <p>Funkcja ogrzewania powietrza działa normalnie.</p>	<p>Ochrona przed wysokim ciśnieniem</p>	<p>Uruchom ponownie urządzenie przyciskiem ON/OFF. Jeżeli błąd E4 będzie się powtarzał, skontaktuj się z instalatorem lub sprzedawcą.</p> <p>Można wyłączyć ochronę przed wysokim ciśnieniem, ustawiając parametr C18 na 0. Umożliwia to uruchomienie urządzenia i odczytanie parametrów operacyjnych w celu potwierdzenia lub wykluczenia błędu.</p>	NIE
E5	<p>Funkcja osuszania jest wyłączona.</p> <p>Poważny błąd. Tego błędu nie da się naprawić i wymaga on ręcznego usunięcia</p>	<p>Zabezpieczenie przed niskim ciśnieniem</p>	<p>Uruchom ponownie urządzenie przyciskiem ON/OFF. Jeżeli błąd E5 będzie się powtarzał, skontaktuj się z instalatorem lub sprzedawcą.</p> <p>Możesz wyłączyć ochronę przed wysokim ciśnieniem,</p>	NIE

	<p>interwencja.</p> <p>Funkcja ogrzewania powietrza działa normalnie.</p>		<p>ustawiając parametr C19 na 0. Umożliwia to uruchomienie urządzenia i odczyt parametry operacyjne pozwalające potwierdzić lub zaprzeczyć błędowi. Błąd niskiego ciśnienia może również wystąpić przy niskim ciśnieniu powietrza</p> <p>Temperatury. System jest zaprogramowany tak, aby automatycznie dostosowywał się do danej temperatury powietrza:</p> <p>25<Ta<45, 30 sekund</p> <p>Jeśli 15<Ta<24, 60 sekund</p> <p>Jeśli 5<Ta<14, 120 sekund</p>	
E6	<p>Osuszanie może być wyłączony. Ogrzewanie powietrze działa normalnie.</p>	Błąd rozmrażania	<p>Porozmawiaj z instalatorem/sprzedawcą. Możliwe przyczyny: zabrudzony lub zatkany odpływ lub zawór 4-drożny, zbyt niska temperatura itp.</p> <p>Gdy C25=0 lub C25=1 i jednostka wchodzi rozmrażanie, to jeśli 3 – kolejne razy AND za każdym razem, gdy system wychodzi z rozmrażania na podstawie czasu = C28 (C8) (i nie na podstawie temperatura C27 (C7)), następnie aktywowany jest E6, po czym sprężarka wyłącza się. Funkcja grzania nie ulega zmianie.</p>	NIE
E7	<p>Poważny błąd, osuszanie jest wyłączone. Funkcja ogrzewania powietrza działa normalnie.</p>	Zabezpieczenie przed przegrzaniem, wysoka temperatura sprężarki	E7 – wymaga korekty – opisano szczegółowo poniżej.	NIE
E8	<p>Osuszanie działa prawidłowo. Ogrzewanie powietrza jest wyłączone.</p>	<p>Zabezpieczenie przed wysoką temperaturą poprzez ogrzewanie powietrza</p> <p>Alternatywna ochrona kolejności faz</p>	<p>IN1=OTWARTE (zabezpieczenie grzałki elektrycznej, awaria bezpiecznika, usterka wentylatora, brudny filtr, zamrożony układ, problem z przepływem powietrza)</p>	<p>NIE</p> <p>Wentylator pracuje przez 120 sekund na wysokich obrotach.</p>

			Alternatywna ochrona faz (kolejność faz, brak fazy itp.) /tylko jednostki 3-fazowe 400 V)	
E9	Osuszanie wyłączone. Ogrzewanie powietrza działa normalnie.	Temperatura ssania błąd czujnika	Sprawdź czujnik ssania – CN8 czarny i/lub wymień czujnik.	Tak
E10	Osuszanie niepełnosprawny. Powietrze Ogrzewanie działa normalnie.	Czujnik temperatury rozładowania błąd	Sprawdź czujnik ssania – CN9 czerwony i/lub zmień transduktor.	Tak
E11	Osuszanie wyłączone. Ogrzewanie powietrza działa normalnie.	Zabezpieczenie przed wysoką temperaturą rozładowania	Urządzenie sygnalizuje przegrzanie. Spróbuj się ponownie uruchomić i uruchomi wentylator na wysokich obrotach, aby je schłodzić. Jeśli ten błąd się pojawi, 3 kilkakrotnie z rzędu (w ciągu jednego okresu działania) system wyłącza się i wyświetla komunikat o błędzie E7 (nieodwracalny), który wymaga interwencji człowieka.	Tak
EE	Jednostka jest wyłączona.	Błąd komunikacji . Niezgodne oprogramowanie (FW).	wersje PCB i/lub wyświetlacz; połączenie kablowe.	Tak
E12	Jednostka jest wyłączona.	Awaria wentylatora prądu stałego	Sprawdź połączenie kablowe wyświetlacza z płytką drukowaną i wentylatorem/ wentylatorami. Sprawdź płytkę drukowaną pod kątem przepaleń.	NIE
E13	Jednostka jest wyłączona.	Błąd komunikacji pomiędzy płytą główną a Moduł falownika DC	Sprawdź połączenie kablowe wyświetlacza i płytki PCB. Sprawdź PCB pod kątem uszkodzeń.	NIE
E14	Jednostka jest wyłączona.	Alarm zbyt niskiej temperatury otoczenia Płatek śniegu i WYŁĄCZONY migają 	Zwiększ temperaturę powietrza. Powodem tego błędu jest niższa temperatura powietrza niż zakres ustawień w parametrze C25 (tj. niższa niż 9°C lub 5°C).	Tak
E15	Ogrzewanie elektryczne wyłączone, osuszanie działa normalnie	Awaria grzałki elektrycznej T6 (CN2) transduktor	Sprawdź kabel czujnika i/lub wymień czujnik. Głowica jest miedziana 50kΩ.	Tak
E16	Ogrzewanie elektryczne wyłączone, osuszanie	Krytyczna temperatura cewki elektrycznej	Sprawdź przepływ powietrza, czy nie ma żadnych przedmiotów blokujących przepływ powietrza	Tak Aktywacja powyżej 120°C, dezaktywacja poniżej

	działa normalnie		Sprawdź, czy silnik wentylatora działa prawidłowo. Sprawdź, czy urządzenie nie jest zabrudzone i/lub jakiegokolwiek blokady.	90°C
--	------------------	--	---	------

4.3 Kontrola wilgotności za pomocą pilota – na żądanie

Do osuszacza powietrza basenowego standardowo wyposażonego we wbudowany mechaniczny higrostat można zamówić zewnętrzny bezprzewodowy higrostat i termostat DRY EASY 300.



Przy zamówieniu modelu DRY EASY 300 na pokrywie nie będzie cyfrowego higrostatu ani termostatu 1401F. Otwór w pokrywie będzie zakryty.

Komunikacja bezprzewodowa odbywa się w paśmie 868 MHz, gdzie nacisk kładziony jest na niezawodność i zasięg sterownika.

Osuszacz powietrza jest sterowany głównie za pomocą zdalnego higrostatu, pod warunkiem, że wbudowany regulator wilgotności w osuszaczu jest ustawiony na wyższą, pożądaną wilgotność. wartość niż zdalny higrostat.

Zewnętrzny bezprzewodowy higrostat i termostat DRY EASY 300



1. NADAJNIK



2. ODBIORNIK



3. ANTENA



Producent zaleca ustawienie wymaganej wartości wilgotności powietrza w urządzeniu DRY EASY 300 w zakresie od 55 do 65% RH.

Jeśli higrostat zapasowy został ustawiony na niższą wartość niż higrostat zdalny DRY EASY 300, higrostat zapasowy przejmie kontrolę nad wilgotnością w pomieszczeniu i w takim przypadku osuszacz powietrza nie będzie reagował na sygnały z higrostatu zdalnego DRY EASY 300.

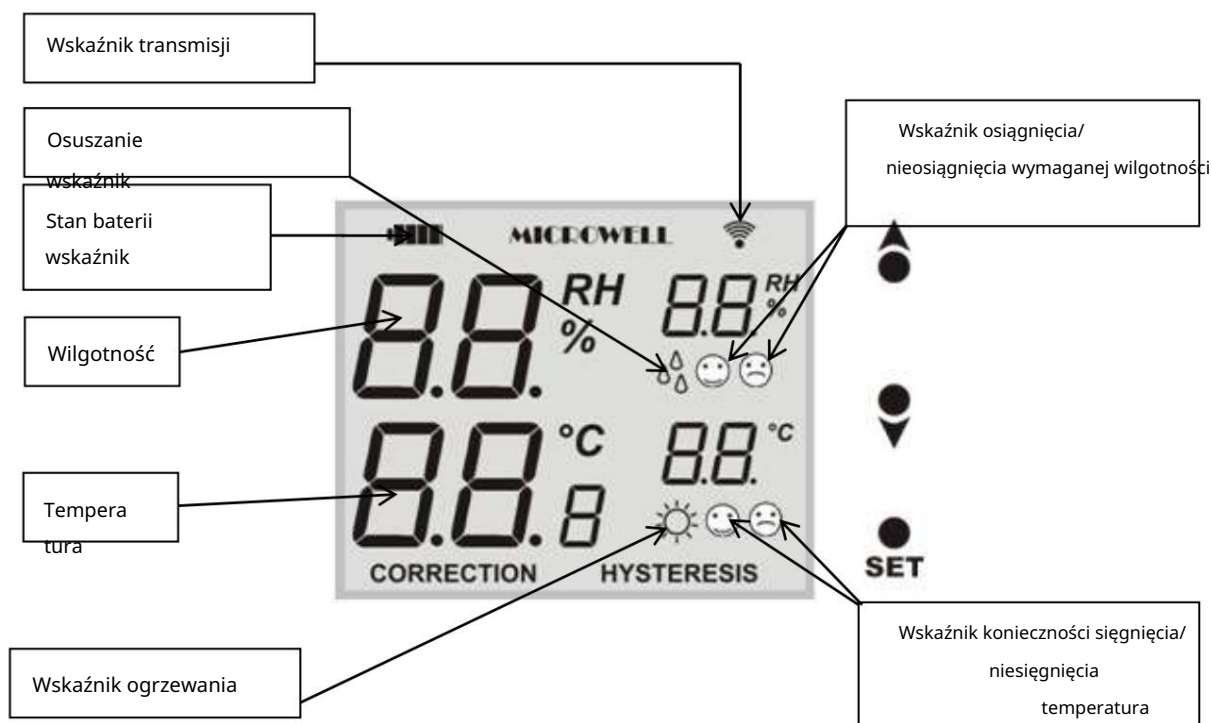



Dodatkowe funkcje i obsługa zdalnego higrostatu opisane są w osobnej załączonej instrukcji.

Lokalizacja odbiornika i anteny

A: Odbiornik znajduje się wewnątrz skrzynki elektrotechnicznej, a antena jest umieszczona na jej zewnątrz.

B: W przypadku wersji TTW / przez ścianę / zalecamy wciągnięcie anteny do rury w ścianie. Postępuj zgodnie z poniższym rysunkiem.

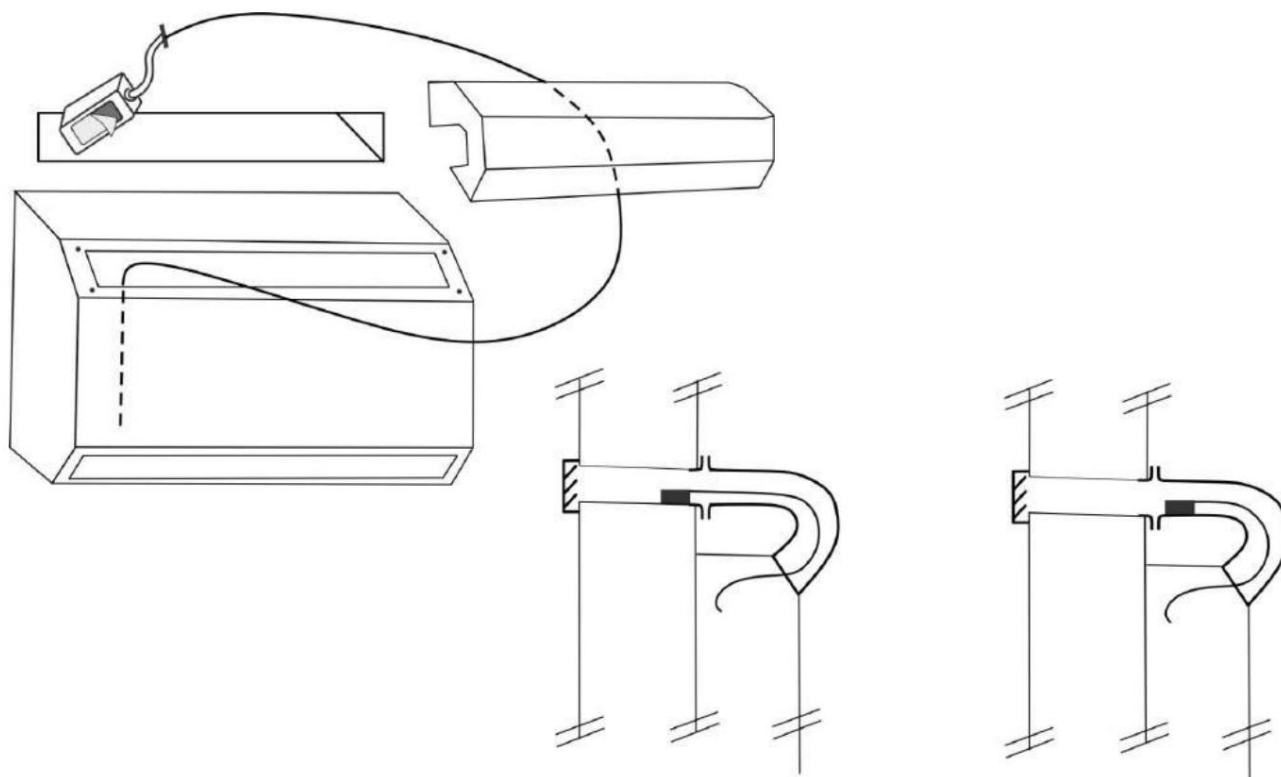

C: Jeśli osuszacz jest również wyposażony w grzałkę elektryczną, umieść antenę na zewnątrz obudowy. Po uruchomieniu osuszacza sprawdź, czy sygnał jest prawidłowo przesyłany między nadajnikiem (wyświetlaczem) a anteną. Na przykład, jeśli ustawisz wilgotność niższą niż aktualna, osuszacz uruchomi się do pełnej sprawności w ciągu 3 minut.

Sygnał jest zaprojektowany tak, aby mógł skutecznie przenikać przez ogrodzenie aluminiowe lub ścianę żelbetową na odległość około 100 metrów. Warunki konkretnej instalacji mogą się jednak różnić. W przypadku braku transmisji sygnału, antenę należy umieścić w dolnym (zasysającym) kanale powietrznym.

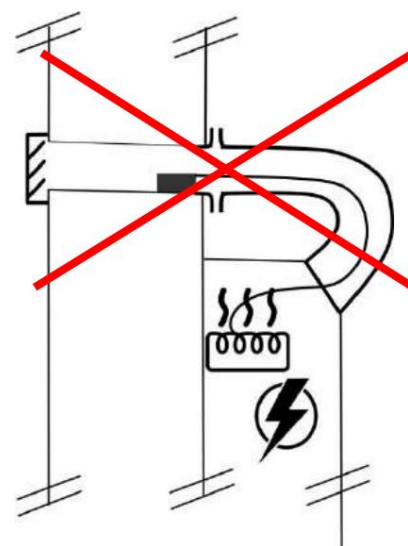

4.4 Kontrola wilgotności za pomocą zewnętrznego przewodowego higrostatu EBERLE

Jeśli Twoje urządzenie jest wyposażone w przewodowy, zdalny regulator wilgotności EBERLE, zwróć uwagę na tę sekcję instrukcji instalacji.



Higrostat przewodowy EBERLE HYG6001



Przewodowy higrostat i termostat EBERLE HYG7001



W przypadku zamówienia urządzenia EBERLE HYG6001/7001, na pokrywie nie będzie cyfrowego higrostatu ani termostatu 1401F, a otwór w pokrywie zostanie zasłonięty pokrywą.

Na życzenie osuszacz może być wyposażony w zdalny higrostat. W takim przypadku osuszacz posiada dwa regulatory wilgotności. Jeden z nich to wbudowany mechaniczny higrostat wewnątrz osuszacza basenowego, a drugi to zewnętrzny, przewodowy higrostat. Osuszacz jest sterowany głównie przez zdalny higrostat, pod warunkiem, że wbudowany higrostat wewnątrz osuszacza jest ustawiony na wyższą żądaną wartość wilgotności niż zdalny higrostat.

Jeśli Twój osuszacz powietrza jest wyposażony we wkładkę z gorącą wodą i/lub zawór elektromagnetyczny, musisz zastosować higrostat z termostatem EBERLE HYG7001, aby aktywować funkcję podgrzewania powietrza w osuszaczu, lub musisz podłączyć zewnętrzny termostat.

4.5 Sterowanie sprężarką

Uruchomienie sprężarki jest opóźnione o 3 minuty ze względu na zabezpieczenie. W zależności od wilgotności i temperatury otoczenia, może to potrwać dłużej. W przypadku zatrzymania sprężarki, zostanie ona uruchomiona automatycznie najwcześniej po 3 minutach. Użytkownikowi nie wolno manipulować ustawieniami tego zabezpieczenia czasowego. Zadaniem zabezpieczenia czasowego jest wyrównanie ciśnienia czynnika chłodniczego w układzie osuszacza.



Po długim okresie bezczynności, sprężarka próbuje uruchomić się 4-6 razy, zanim w końcu się załączy. Zależy to również od aktualnej temperatury powietrza. Niższa temperatura otoczenia (ok. 22°C) wymaga więcej prób, wyższa temperatura (ok. 30°C) zazwyczaj wymaga tylko jednej próby.

5. INSTRUKCJA INSTALACJI



Należy pamiętać, że śruby i kołki dołączone do urządzenia mogą być stosowane wyłącznie na ścianie z litego betonu lub cegły. Należy sprawdzić materiał podłoża i wybrać odpowiednie śruby i kołki.



Urządzenie należy zainstalować zgodnie z krajowymi przepisami dotyczącymi instalacji i okablowania!



Lokalizacja urządzenia musi być zgodna z normą STN 33 2000-7-702. Zaleca się umieszczenie urządzenia poza strefami 0, 1 i 2. W przypadku instalacji urządzenia w strefach 2 lub 1 należy przestrzegać normy STN.



Urządzenie należy umieścić poza strefami, w których przewiduje się czyszczenie wodą rozpyloną. Podłączenie do sieci elektrycznej i zabezpieczenia muszą spełniać odpowiednie normy. Zasilanie urządzenia musi być realizowane za pomocą transformatora ochronnego lub zabezpieczone wyłącznikiem różnicowoprądowym o znamionowym prądzie różnicowym wyłączenia nieprzekraczającym 30 mA w przypadku instalacji w pomieszczeniach, w których może występować woda.

5.1 Lokalizacja urządzenia

STREFA 1, IPX4

Baseny, które nie są czyszczone strumieniem wody

w odległości od 1250 do 2000 mm od krawędzi basenu

muszą być zgodne z normą STN i znajdować się co najmniej 300 mm od podłogi.

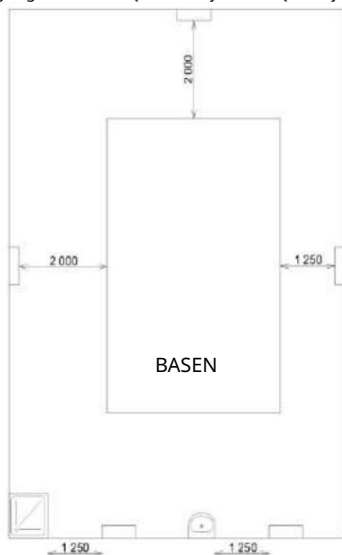

STREFA 2, IPX2

Baseny, które nie są czyszczone strumieniem wody

w odległości od 2000 do 3500 mm od krawędzi basenu musi być zgodna z STN i wymagane jest min. 150 mm podwyższenia nad podłogą ze względu na wystarczający przepływ powietrza, montaż urządzenia na podłodze jest zabroniony.

STREFA ZEWNĘTRZNA

w odległości mniejszej lub równej 1250 mm od krawędzi basenu, dolna krawędź urządzenia musi znajdować się na wysokości 2500 mm od powierzchni basenu, jeżeli jest ono zagłębione pod podłogą lub od podłogi.

min. 1250 mm (tj. poza zasięgiem) od bocznej krawędzi kabiny prysznicowej, nie może znajdować się powyżej kabiny prysznicowej.

min. 1250 mm (tj. poza zasięgiem) od bocznej krawędzi zlewu, na wysokości min. 1200 mm od podłogi, nie może znajdować się powyżej zlewu.

STREFA ZEWNĘTRZNA

w odległości min. 1500 mm od płaszczyzny pionowej wokół platform do skoków, trampolin i bloków startowych oraz 2500 mm nad najwyższą powierzchnią, na której spodziewane są przebywanie ludzi.

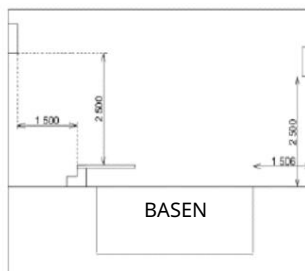

STREFA ZEWNĘTRZNA

jeżeli jednostka znajduje się w odległości mniejszej lub równej 1250 mm w poziomie od krawędzi basenu, wówczas należy ją podnieść na wysokość 2500 mm od powierzchni basenu, jeżeli jest on zagłębiony pod podłogą i od podłogi.

Modele DRY 300, DRY 400 i DRY 500 WAVE przeznaczone są do montażu bezpośrednio w hali basenowej. Wszystkie modele posiadają klasę ochrony elektrycznej IP44.

1. Aby zapewnić maksymalną wydajność, urządzenie należy zamontować jak najwyżej, ale nie całkowicie poniżej sufitu.

Zabrania się montażu urządzenia na podłodze, ponieważ wlot powietrza do urządzenia znajduje się od dołu. Należy zapewnić dobry przepływ powietrza, pozostawiając co najmniej 150 mm wolnej przestrzeni pod urządzeniem i co najmniej 200 mm nad nim. Ze względu na konserwację, należy również pozostawić co najmniej 200 mm wolnej przestrzeni po bokach urządzenia.

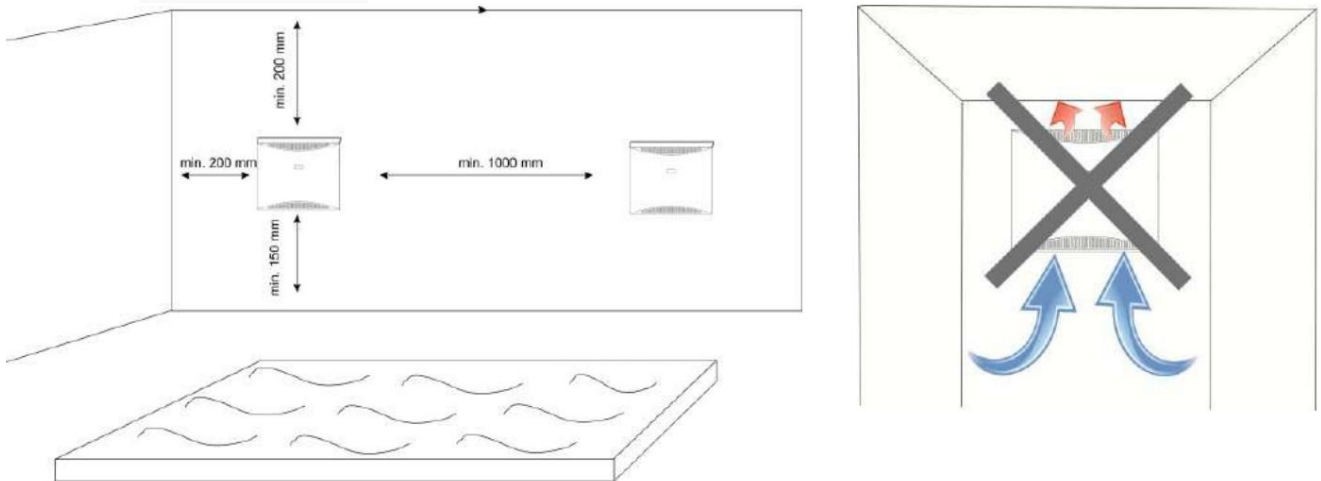

2. Nie zaleca się montażu osuszacza w pobliżu elementów grzejnych, ponieważ osuszacz może zasysać ciepłe powietrze, co może opóźnić jego regulację. Ponadto, umieszczenie osuszacza np. nad grzejnikiem może spowodować przegrzanie, awarię lub uszkodzenie urządzenia. Nie zaleca się również umieszczania osuszacza w pobliżu otwartych okien, ponieważ może on zasysać powietrze z zewnątrz, co może opóźnić jego regulację. Zasysanie powietrza z zewnątrz powoduje, że wilgoć z hali basenowej nie jest rozpuszczana i gromadzi się w hali.

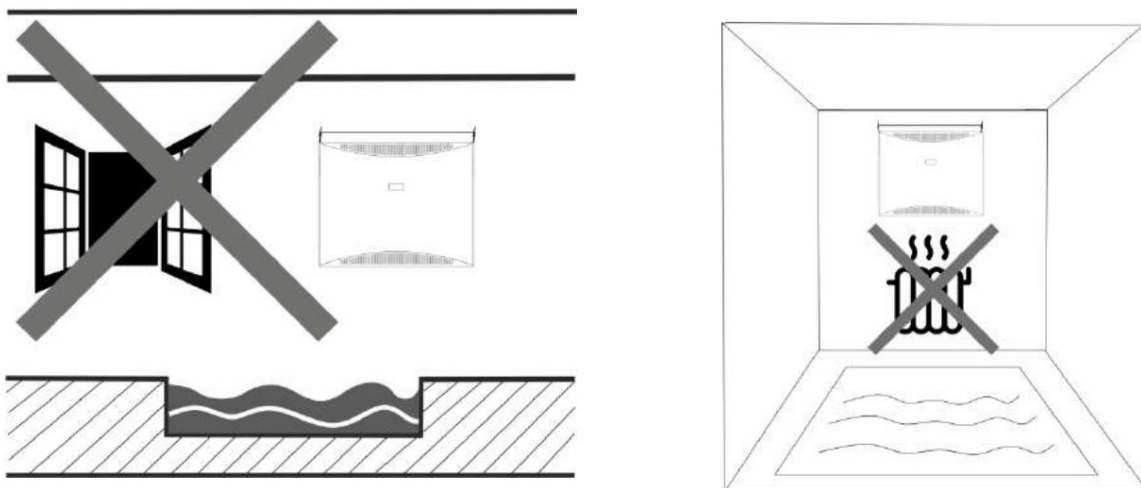

3. Jeśli w jednym pomieszczeniu używane są dwa osuszacze, zaleca się ich montaż w większej odległości od siebie, aby zapewnić prawidłowy przepływ powietrza w hali basenowej i uzyskać pożądany efekt kontroli wilgotności. Zbyt mała odległość między urządzeniami może powodować cyrkulację suchego powietrza między nimi.

Może to prowadzić do nadmiernej wilgotności w części hali basenowej. Zalecamy również zachowanie co najmniej 1 metra odległości między urządzeniami na potrzeby przyszłej instalacji i serwisu.

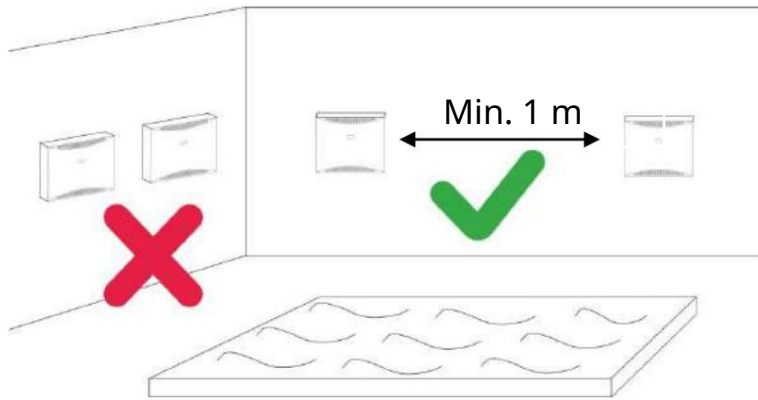

4. Zawsze instaluj osuszacz powietrza w taki sposób, aby mógł on osuszać powietrze w basenie. W przypadku hali basenowej o konstrukcji strukturalnej lub oddzielnej części – montaż osuszacza nie jest odpowiedni, ponieważ przepływ powietrza będzie niewystarczający, co może uniemożliwić osiągnięcie pożądanego efektu osuszania.

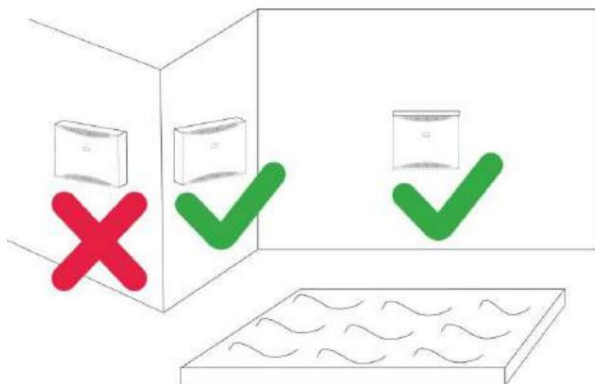

5.2 Mocowanie urządzenia

Do urządzeń DRY 300 / DRY 400 / DRY 500 dołączony jest uchwyt montażowy, który należy przymocować do ściany za pomocą dołączonych wkrętów i kołków. Urządzenie ma konstrukcję samonośną. Oś otworów montażowych znajduje się 210 mm niżej niż górna krawędź urządzenia. Odległość między trzema otworami montażowymi wynosi 360 mm. Po zamontowaniu uchwyty urządzenie można zawiesić bez zdejmowania obudowy.

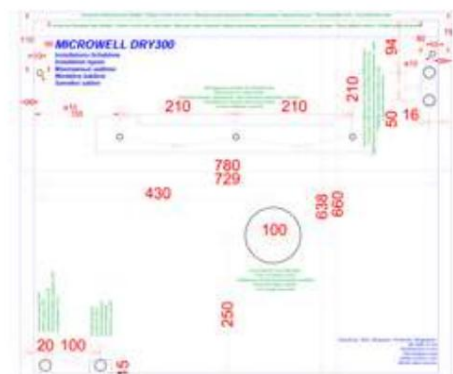

Proszę skorzystać z załączonego szablonu montażowego.

sablónu.

9.2.1 Szablon montażowy

Szablon montażowy to duży arkusz papieru, który jest wykonany w skali 1:1, odpowiadającej rozmiarowi osuszacza. Zawiera oznaczenie rysunku osuszacza, uchwyt ścienny z otworami na śruby, śruby mocujące, odpływ wody, zasilanie i przyłącze wody użytkowej od tyłu. Następnie umieść szablon montażowy na ścianie, na której będzie zamontowany osuszacz – upewnij się, że otwory w szablonie są dobrze widoczne.

Uchwyt ścienny należy wyważyć poziomą. Wybić otwory i zaznaczyć je na ścianie w miejscach przeznaczonych do wiercenia. Podczas rozmieszczania otworów należy zwrócić uwagę na położenie zasilania i odpływu kondensatu!

9.2.2 Krótkie instrukcje instalacji

Określ miejsce montażu osuszacza. Wybierz odpowiednią pozycję, przestrzegając wszystkich zasad opisanych powyżej.

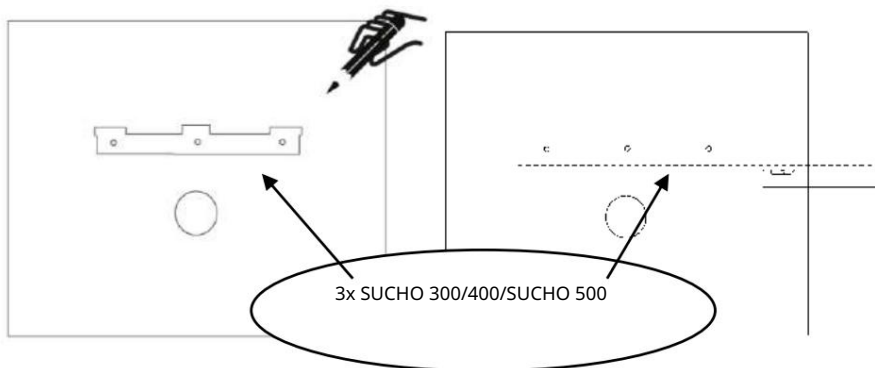
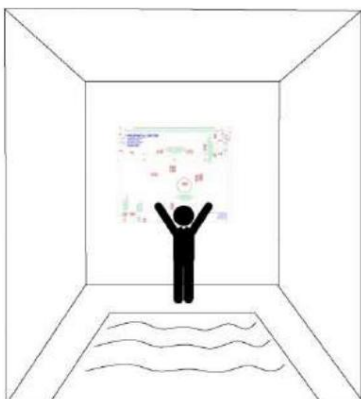
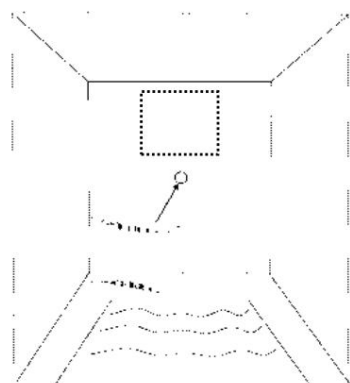

1. Umieść szablon montażowy na ścianie. Przed montażem osuszacz powietrza, wszelkie prace budowlane (malowanie, układanie płytek, ogrzewanie, odprowadzanie wody, elektryczność itp.) muszą zostać ukończone.

2. Używając szablonu montażowego i poziomicy zaznacz wszystkie otwory, które trzeba będzie wywiercić. Pamiętaj, aby użyć poziomicy. Ze względów bezpieczeństwa zaleca się przymocuj urządzenie dwoma śrubami w prawym górnym rogu lewy róg duppera – lokalizację można znaleźć na szablon instalacji.

3. Należy wywiercić: 3 otwory pod konsolę ścienną DRY300/400/500, 2 otwory pod konsolę ścienną DRY300/400/500
Śruby mocujące DRY300/400/500, otwór \varnothing 100mm do dopływu świeżego powietrza DRY300/400/500
(w przypadku gdy Państwa osuszacz powietrza jest wyposażony w te akcesoria, które są dostępne na życzenie).

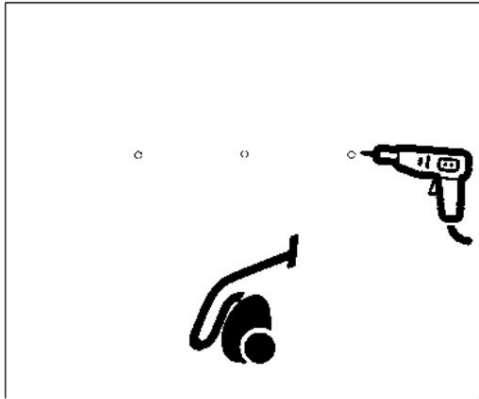

4. Wywierć otwory. Zalecamy odkurzenie.

5. Włóż dostarczone kołki w otwory.

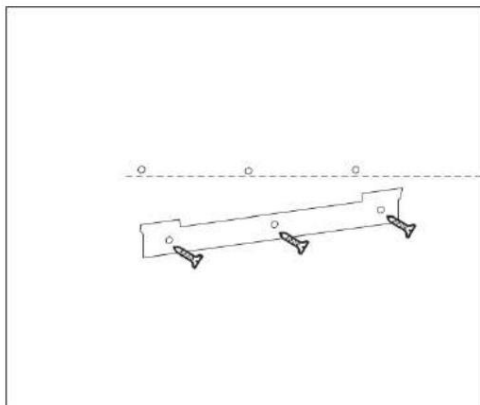

+/- 0,3%

6. Przymocuj konsolę za pomocą dołączonych lub innych odpowiednich śrub.

Konsola musi znajdować się w pozycji poziomej

maksymalne odchylenie +/- 0,3%!

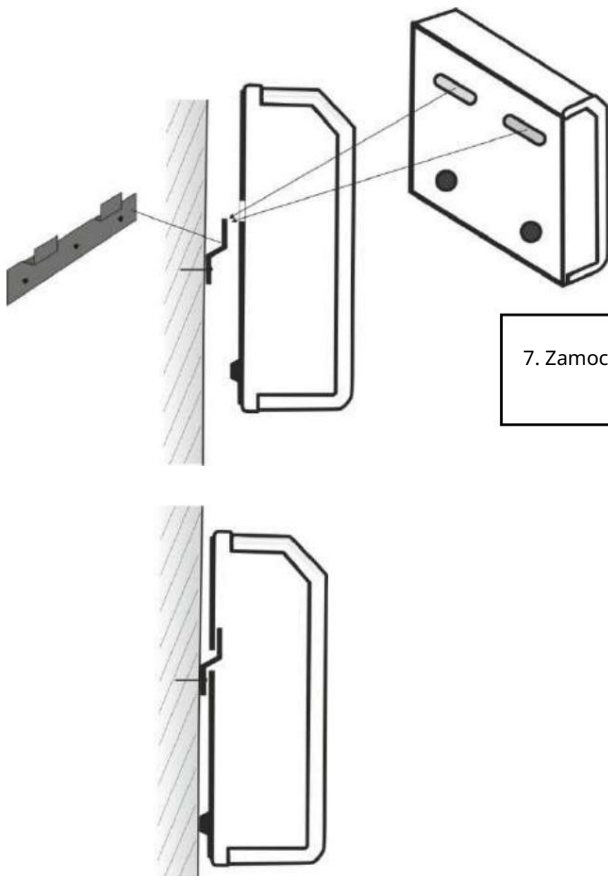

7. Zamocuj osuszacz powietrza na konsoli.

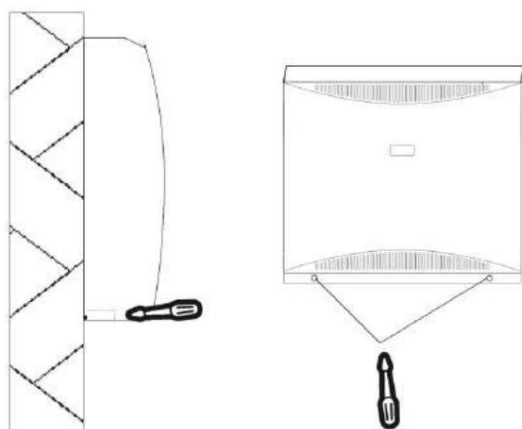

8. Teraz musisz usunąć pokrywa osuszacza, do podłączenia zasilanie i kondensat odpływ. Pokrywę można zdjąć po poluzowanie 2 śrub (DRY 300/400) lub 3 śruby (DRY 500) w dolnej części urządzenia

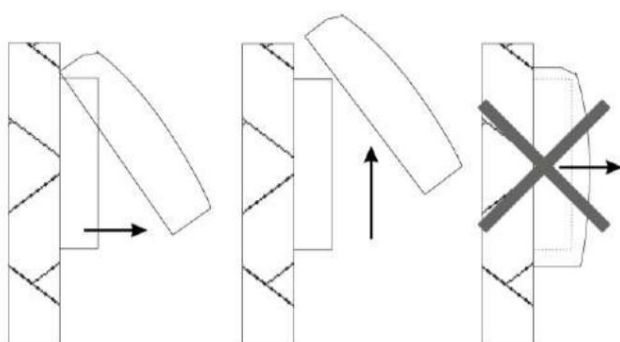

9. Pociągnij dolną część pokrywy w kierunku siebie i następnie ją unieś w dół, aby zdjąć pokrywę tylną płytę. Nie ciągnij zakryj się bez

podnosząc go w pierwszej kolejności!

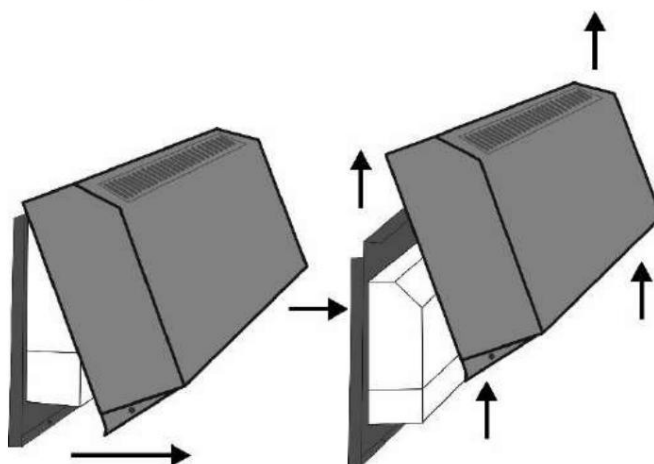
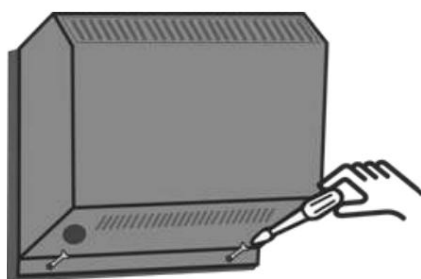

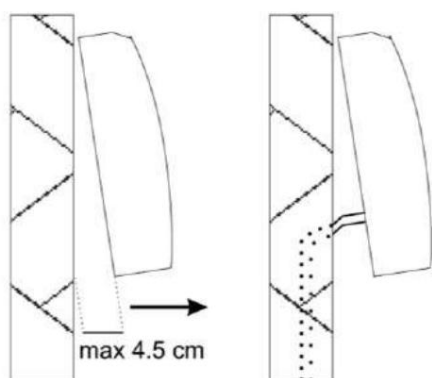
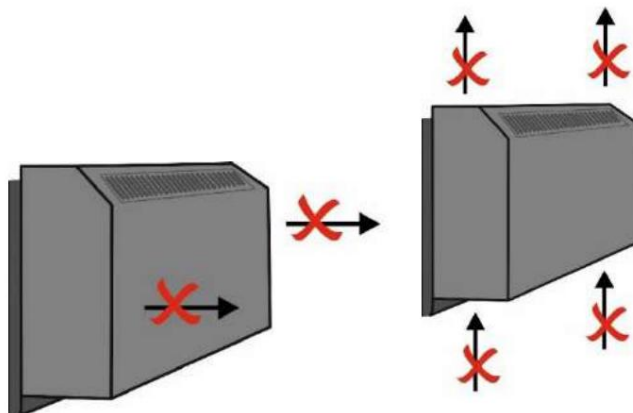

10. W lewym dolnym rogu znajduje się wąż spustowy kondensatu, który należy włożyć do rury kanalizacyjnej (z tyłu). Nigdy nie spuszczać kondensatu do basenu, ponieważ może on zawierać niebezpieczne bakterie. Dolną część osuszacza można lekko naciągnąć, aby uzyskać dostęp do kondensatu. Postępuj zgodnie z sekcją „Kondensacja”.
- odwodnienia podczas montażu węża kondensatu.

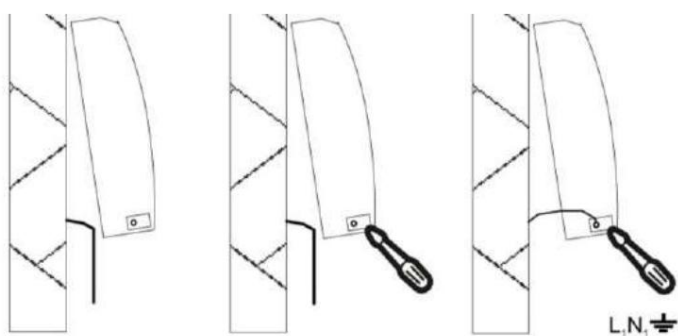

11. Podłącz przewód zasilający. W tym celu na tylnej ścianie urządzenia znajduje się adapter. Urządzenie jest podłączone do

230VAC/1f L,N, uziemienie Proszę  zapoznać się z sekcją Podłączenie głównego źródła zasilania.

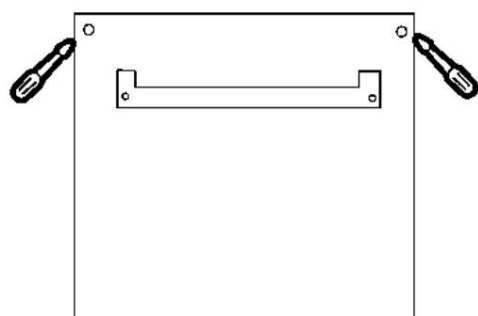

12. Ustaw tryb wentylatora (0 Regulacja wentylatora).
13. Po pomyślnym ustawieniu osuszacza powietrza należy go przymocować za pomocą śrub mocujących. Nie są one dołączone do zestawu i należy je dobrać odpowiednio do rodzaju ściany lub miejsca montażu.
- struktura.

14. Załóż ponownie obudowę urządzenia. Wykonaj punkt 9 w odwrotnej kolejności.
15. Włącz wyłącznik automatyczny, aby zasilić osuszacz. Spowoduje to włączenie urządzenia. Jeśli wentylator został ustawiony na pracę ciągłą, włączy się on natychmiast. Jeśli ustawiona wilgotność jest niższa od rzeczywistej, sprężarka również uruchomi się po około 3 minutach.
Usłyszysz delikatne vibracje. Nie opróżniaj osuszacza bez pokrywy głównej. Może to spowodować wentylację zwrotną, praktycznie natychmiastowe zamarznięcie urządzenia i jego uszkodzenie.
16. Jeśli osuszacz działa prawidłowo, instalacja jest zakończona. Jeśli hala basenowa nie została jeszcze ukończona, zalecamy wyłączenie osuszacza za pomocą wyłącznika nadprądowego i owinięcie go folią. Zapobiegnie to przedostawaniu się kurzu i odpadów budowlanych do urządzenia. Więcej instrukcji w rozdziale 5.3. Odpływ skroplin

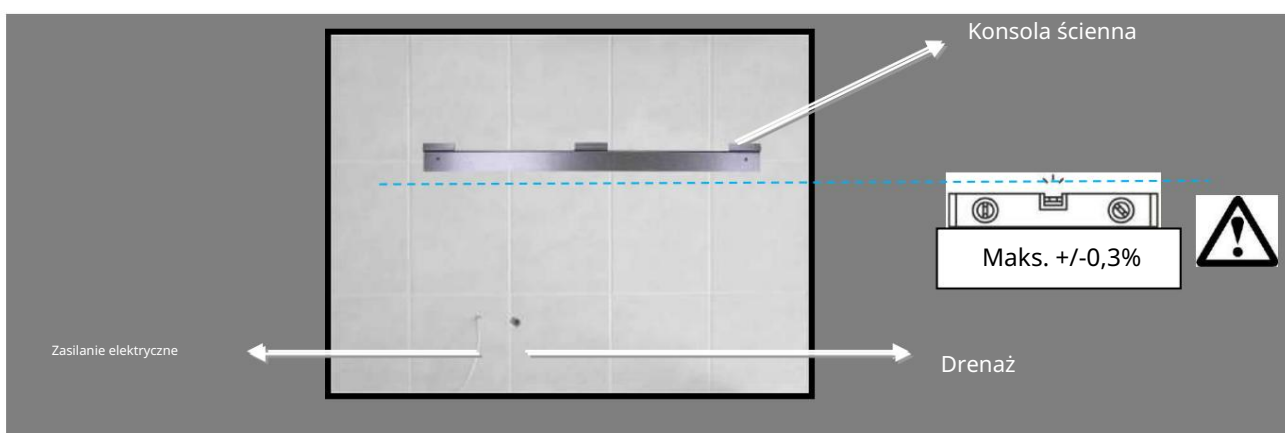

Przygotowanie zasilania elektrycznego, odpływu kondensatu i montażu konsoli

5.3 Odprowadzanie skroplonej wody

Podczas osuszania hali bilardowej, osuszacz powietrza skrapla wodę odprowadzaną do wewnętrznej tacy ociekowej. Bez aktywnego (swobodnego) odpływu skroplin proces osuszania nie będzie działał. Skropliny odprowadzane są z osuszacza grawitacyjnie (w dół). Tacka ociekowa ma prawidłowe nachylenie, gdy osuszacz jest zamontowany poziomo (za pomocą poziomicy).

Skropliny muszą zostać odprowadzone przez syfon do kanalizacji lub na zewnątrz.

Nie należy umieszczać węża spustowego pionowo (przeciwnie do grawitacji), ponieważ może to uniemożliwić odprowadzenie skroplin z urządzenia. To z kolei spowoduje wyciek wody spod pokrywy urządzenia i...

Może to doprowadzić do awarii, uszkodzenia lub uszkodzenia urządzenia. Może również spowodować zamoczenie podłogi, stwarzając ryzyko obrażeń i uszczerbku na zdrowiu z powodu niepożądanego śliskości. Producent, dystrybutor ani sprzedawca nie ponoszą odpowiedzialności za tego typu szkody. Zalecamy zastosowanie w odpływie kondensatu syfonu podtynkowego HL 138 przeznaczonego do klimatyzatorów. Musi on znajdować się co najmniej 20 cm poniżej odpływu kondensatu z osuszacza. Poniższe zdjęcia pokazują więcej.



Ostrzeżenie:

Skropliny z osuszacza powietrza nie wolno zbierać w pojemniku zbiorczym. pijany!

Skropliny z osuszacza powietrza nie wolno wlewać z powrotem do basenu!

HL138 0,15 l/s
DN 32

01097D
0138.3E
0138.2E
0138.1E
01096D
138K

1. Ø20-32mm
DN32

2.

3.

4.

5a. min. 20cm

5b.

6.

DE KLIMAGERÄTE - EINBAUSIFON
IT SIFONE AD INCASSO PER CONDENSATO
GB IN-WALL CONDENSATE SIPHON
H KLÍMAZFON FALBA SÜLLYESZTVE
PL SYFON PODTYNKOWY DO SKROPLIN
SI VGRADNI SIFON ZA KLIMA NAPRAVE
CZ/SK PODOMÍTKOVÝ SIFON PRO KLIMATIZ JEDNOTKY
HR UGRADBE NI SIFON ZA KLIMA - UREĐAJE
RO SIFON DE CONDENSATIE
TR SPLIT KLIMALAR İÇİN GÖMME SIFON
PYC СИФОН ДЛЯ КОНДИЦИОНЕРОВ
BUL КОНДЕНЗАТЕН СИФОН ЗА ВГРАЖДАНЕ

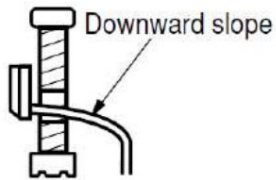

Prawidłowy montaż węży kondensatu



Nieprawidłowy montaż węży kondensatu

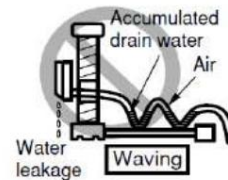

ODPŁYW KONDENSATU

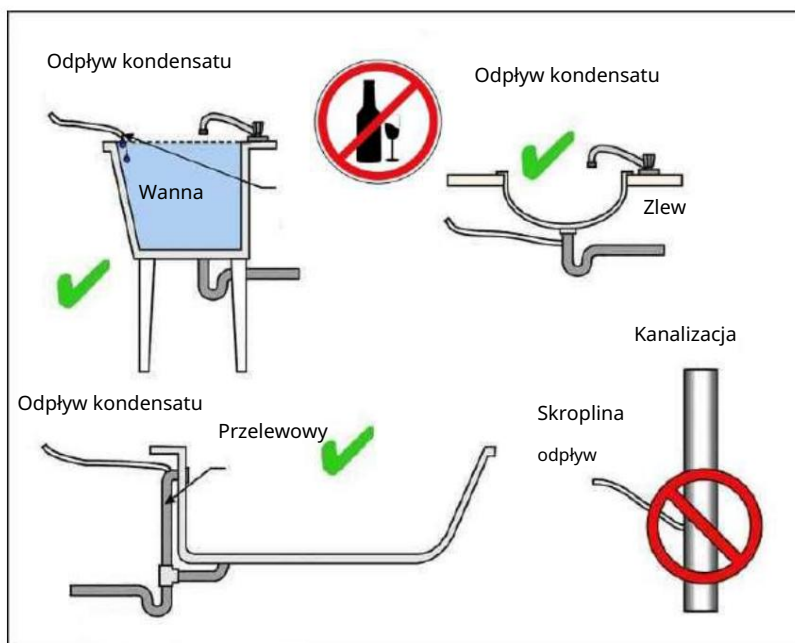

5.4 Podłączenie głównego zasilania

5.4.1 Główne przyłącze elektryczne do stałego kabla w ścianie

Standardowo osuszacze powietrza są podłączone do stałego przewodu w ścianie. Podłączenie urządzenia do sieci elektrycznej musi spełniać odpowiednie normy bezpieczeństwa. Wymagania dotyczące podłączenia: Zasilanie: 220-240 V / 50 Hz / 1 f. Bezpiecznik: 16 A (DRY 300/400/500) z wyłącznikiem różnicowoprądowym (RCD) o znamionowym prądzie różnicowym nieprzekraczającym 30 mA. Wyłącznik główny urządzenia musi znajdować się na zewnątrz hali basenowej. Wyłącznik główny urządzenia musi być dwubiegunowy z wyłącznikiem przewodów L i N. Aby odłączyć urządzenie od sieci, należy je ustawić na stabilnej powierzchni. Odległość między stykami po wyłączeniu musi wynosić co najmniej 3 mm dla wszystkich biegunów.



Urządzenie musi zostać podłączone do sieci przez wykwalifikowanego elektryka.



Należy zachować wszelkie środki ostrożności dotyczące bezpieczeństwa elektrycznego.

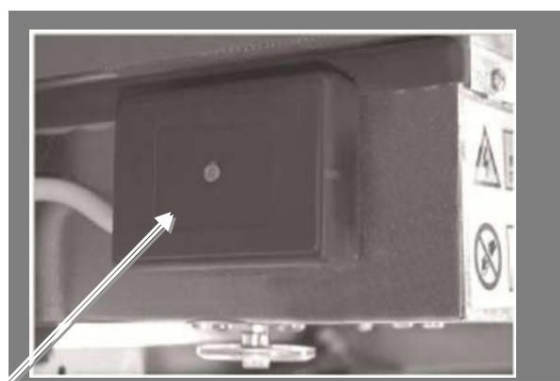

W tej czarnej skrzynce znajduje się blok zacisków sieciowych

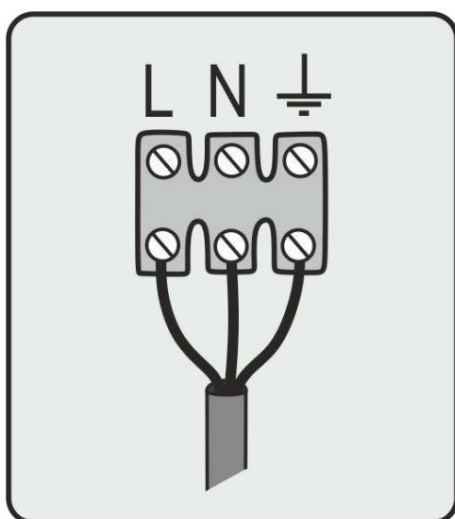

Standardowy blok zacisków -
L, N, uziemienie

Główne źródło zasilania		
Typ osuszacza	Kabel elektryczny	Izolacja elektryczna
SUSZENIE 300	CYSY 3x 1,5 mm ²	10 A typ C
SUCHA 400	CYSY 3x 1,5 mm ²	10 A typ C
SUCHA 500	CYSY 3x 2,5 mm ²	16 A typ C

Podłączenie elektryczne styku bezpotencjałowego do współpracującego układu podgrzewania wody użytkowej		
Osuszacz powietrza	Kabel elektryczny	Zasilacz
typu DRY 300/400/500	CYSY 2x 1,5 mm ²	przez stycznik

Podłączenie grzałki elektrycznej		
Typ osuszacza	Kabel elektryczny	Izolacja elektryczna
SUCHA 300/400/500	CYSY 3x 2,5 mm ²	16A

Podłączenie elektryczne higrostatu i termostatu przewodowego	
Model	Kabel elektryczny
HYG6001	CYSY 4x 1,0 mm ²
HYG7001	CYSY 5x 1,0 mm ²

5.4.2 Podłączenie elektryczne zewnętrznego higrostatu i termostatu

Podłączenie zdalnego higrostatu kablowego EBERLE HYG6001 (HYG7001) odbywa się w miejscu instalacji.

Producent nie dostarcza kabla połączeniowego.

Przyłącze EBERLE HYG6001 do DRY 300/400

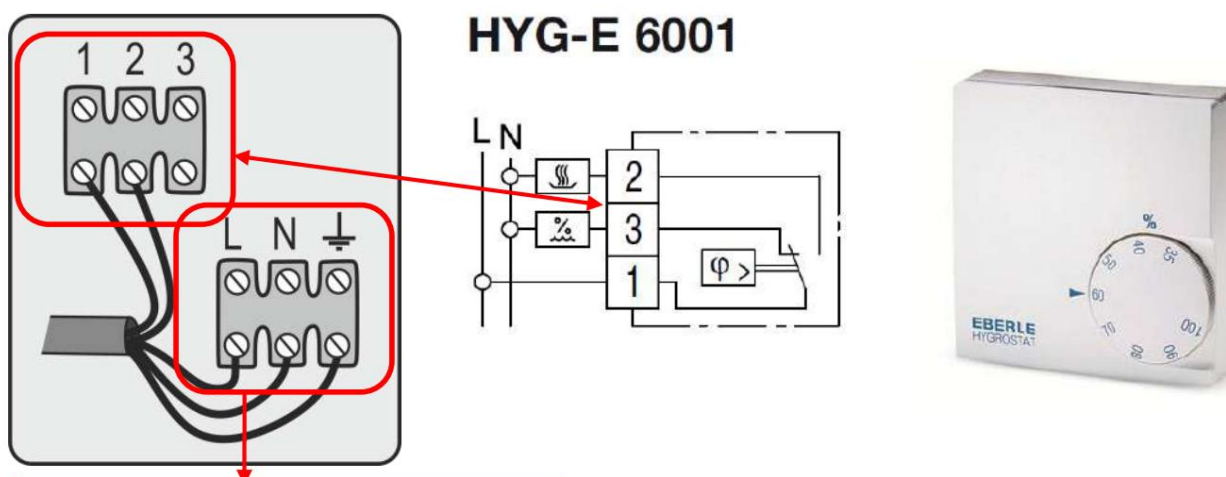

GLÓWNE POŁĄCZENIE ELEKTRYCZNE

OSUSZACZ POWIETRZA

230V/50Hz/1f

3x 2,5 mm² CYSY

wyłącznik 16A typu C

wyłącznik nadprądowy 30mA

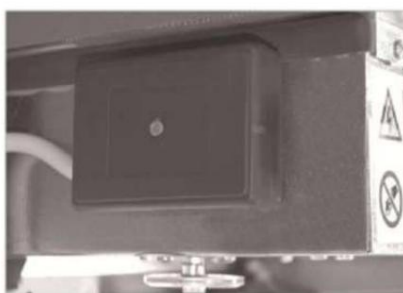

Przyłącze EBERLE HYG6001 do DRY 500

HYG-E 6001

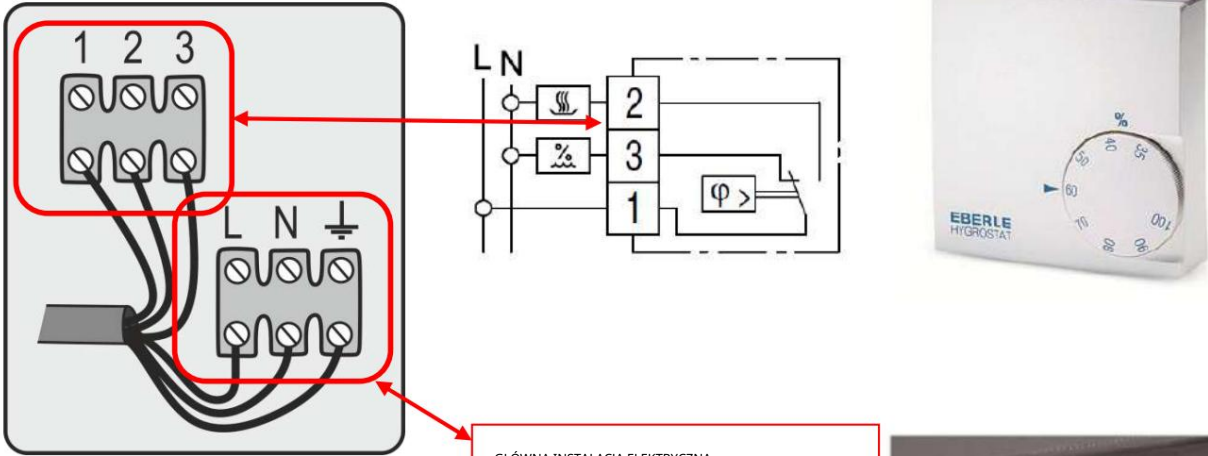

Czarna skrzynka z BOKU skrzynki elektroinstalacyjnej

GLÓWNA INSTALACJA ELEKTRYCZNA
POŁĄCZENIE
OSUSZACZ POWIETRZA
230V/50Hz/1f
3x 2,5 mm² CYSY
wyłącznik 16A typu C
wyłącznik nadprądowy 30mA

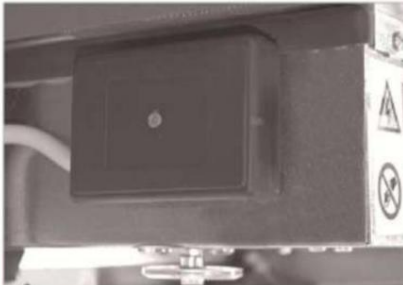

Przyłącze EBERLE HYG7001 do DRY 300/400

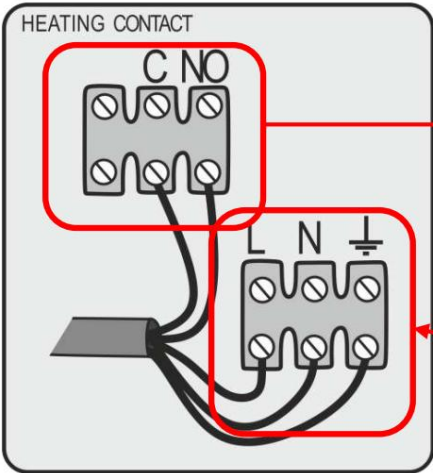

Czarna skrzynka z BOKU skrzynki elektroinstalacyjnej

KONTAKT BEZPOTENCJAŁOWY

- NIE / otwarte normalnie /
- Jeżeli powietrze jest ogrzewane, to C /zamknięte/

GLÓWNE POŁĄCZENIE ELEKTRYCZNE
OSUSZACZ POWIETRZA
230V/50Hz/1f
3x 2,5 mm² CYSY
Wyłącznik 16A typu C
Wyłącznik automatyczny 30mA

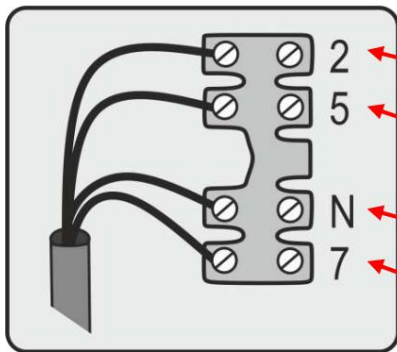

Czarna skrzynka z przodu skrzynki elektrycznej

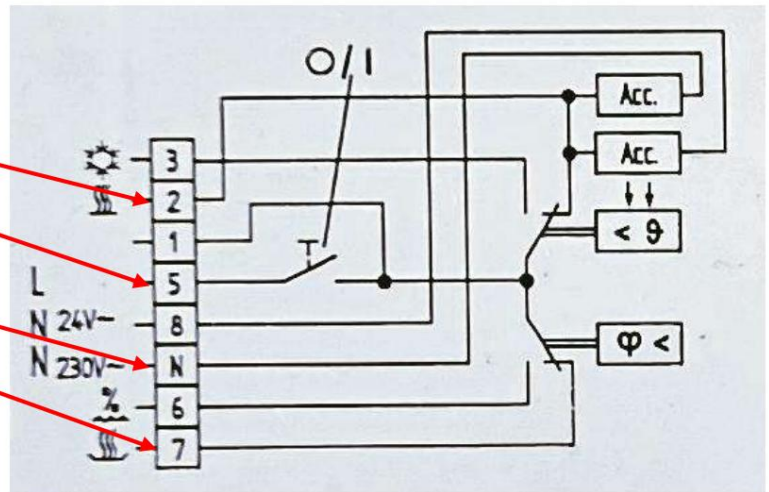

Złącze EBERLE HYG7001 dla DRY 500

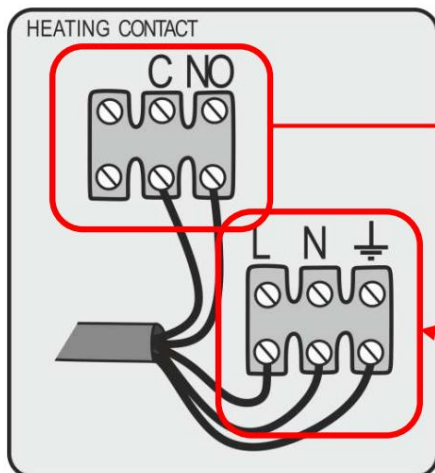

Czarna skrzynka z BOKU

skrzynka elektryczna

KONTAKT BEZPOTENCJAŁOWY

- POTENCJALNY KONTAKT - NIE / normalnie otwarty /
- Jeżeli powietrze jest ogrzewane, to C / zamknięte/

GŁÓWNE POŁĄCZENIE ELEKTRYCZNE

OSUSZACZ POWIETRZA

230V/50Hz/1f

3x 2,5 mm² CYSY

wyłącznik 16A typu C

wyłącznik nadprądowy 30mA

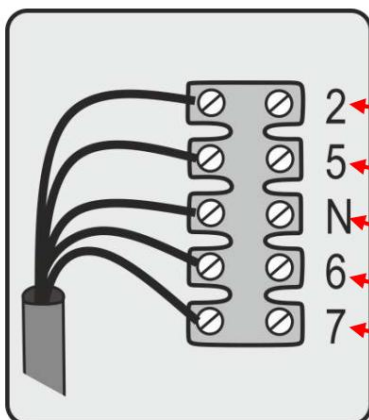

Czarna skrzynka z PRZODU

skrzynka elektryczna

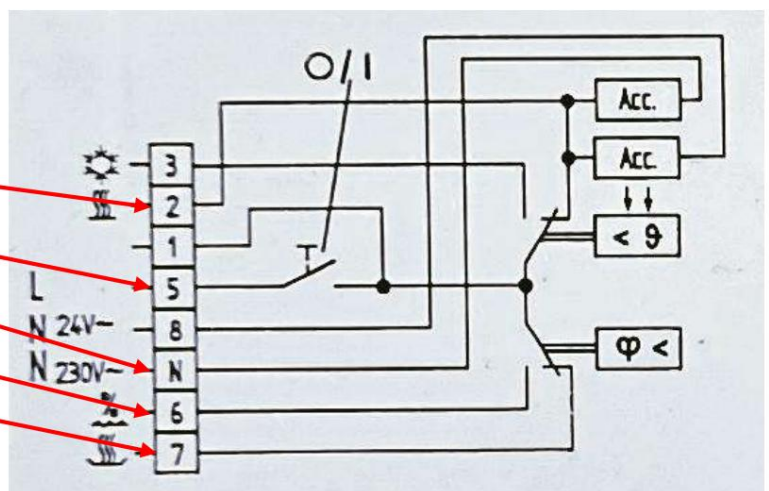

Podłączenie grzałki elektrycznej do DRY 300/400/500

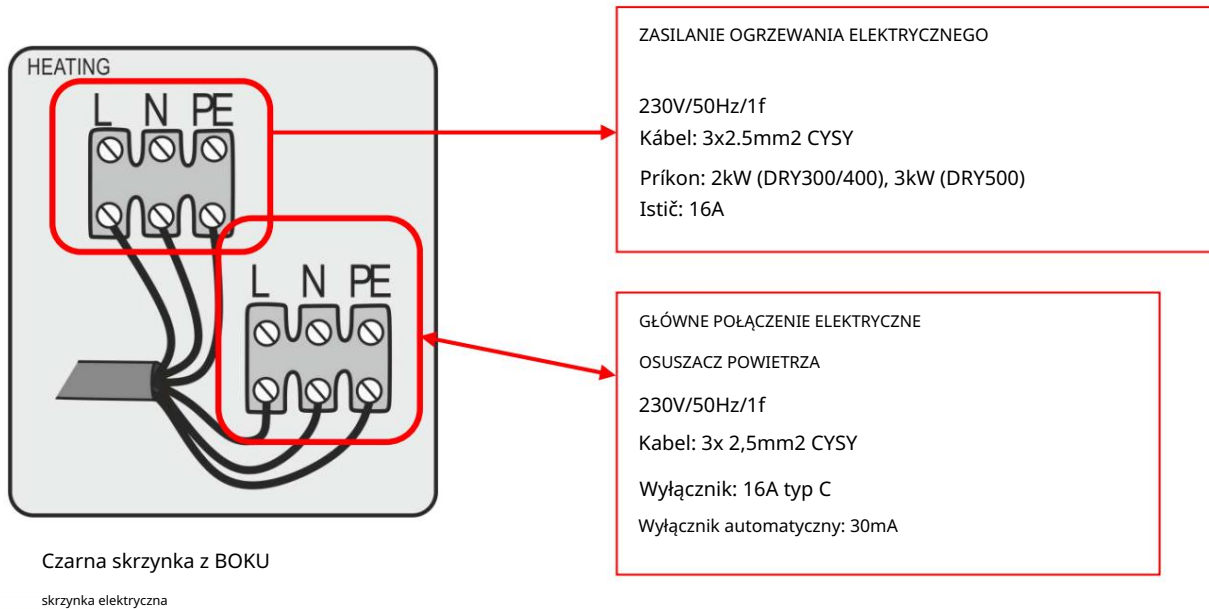

Funkcje i obsługa zdalnego higrostatu opisane sà w osobnej załáczonej instrukcji.

5.4.3 Głównie połączenie elektryczne elastycznego przewodu z gniazdkiem elektrycznym

Modele z mobilną podstawą podłogową sà dostarczane z elastycznym przewodem do podłáczenia gniazdka 220-240 V / 50 Hz / 1 f. Gniazdo musi byç przeznaczone do pracy w wilgotnych warunkach i posiadaç oddzielne zabezpieczenie: wyłácznik nadpráduwy 16 A (DRY 300/400/500) z wyłácznikiem róźnicowopráduwym (RCD) o znamionowym prądzie róźnicowym nieprzekraczającym 30 mA.

Po ustawieniu osuszacza powietrza wraz ze statywem mobilnym w miejscu użytkowania nale¿y zabezpieczyç 2 kółka z przodu statywu mobilnego przed przemieszczaniem sié zgodnie z poni¿szym rysunkiem:

Stoisko mobilne

Osuszacz powietrza mo¿na używaç na stojaku mobilnym. Chocia¿ osuszacz jest przeznaczony głównie do montażu na stałe na ścianie, za ścianą lub na podłodze, istnieją zastosowania wymagające zastosowania mobilnego. W tym celu stosuje się stojak mobilny. Jest on dostarczany jako metalowa konstrukcja na 4 w pełni obrotowych kółkach, z których dwa przednie posiadają zabezpieczenie hamulcowe.

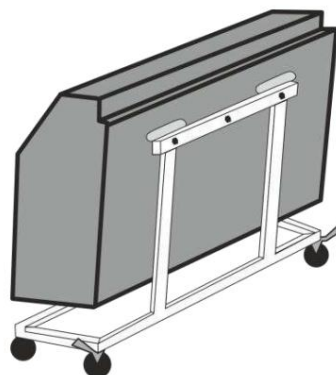

Używając osuszacza na statywie, staje się on mobilny. Oznacza to, że jest on przeznaczony do fizycznego przemieszczania się w przestrzeni. Oczywiście, ze względu na samą naturę urządzenia mobilnego, wiąże się to z ryzykiem upadku lub przewrócenia. Może to spowodować obrażenia ciała, obrażenia ciała lub uszkodzenie mienia. Mobilna część urządzenia nie jest zabawką i nie jest przeznaczona do przenoszenia innych przedmiotów ani jako podpora lub podstawa dla innych przedmiotów. Podczas korzystania z urządzenia zamontowanego na statywie mobilnym należy pamiętać, że urządzenie jest mobilne, co oznacza, że może poruszać się samodzielnie.

Do montażu i użytkowania osuszacza powietrza na statywie mobilnym potrzebne będą:

1. Zamontuj osuszacz na uchwycie ściennym, który będzie przymocowany do stojaka mobilnego. W przypadku modeli DRY300/400/500 uchwyt ścienny jest przymocowany do stojaka mobilnego za pomocą 3 śrub.
2. Mobilny stojak można ustawić wyłącznie na powierzchni poziomej z maksymalnym odchyleniem $\pm 0,3^\circ$. Po ustawieniu odkurzacza, mobilny stojak musi zawsze mieć zablokowane koła. Koła można odblokować tylko na najkrótszy możliwy czas potrzebny do faktycznego przemieszczania urządzenia Athmoss z miejsca na miejsce. W pozostałych przypadkach koła muszą być zablokowane.
3. Jeśli osuszacz powietrza jest zamawiany wraz ze stojakiem mobilnym, dostarczany jest z 2-metrowym przewodem zasilającym z wtyczką. Można go używać z gniazdkiem w basenie o stopniu ochrony co najmniej IP44. Upewnij się, że urządzenie 230 V AC znajduje się w odpowiedniej strefie w basenie. Upewnij się, że bezpiecznik gniazdka jest zabezpieczony wyłącznikiem nadprądowym, zgodnie z opisem w dalszej części niniejszej instrukcji obsługi i instalacji. Zapewnij odpływ kondensatu, zgodnie z opisem w dalszej części niniejszej instrukcji obsługi i instalacji.
4. Spuść skropliny zgodnie z opisem zamieszczonym w dalszej części niniejszej instrukcji obsługi i instalacji.
5. Ostrożnie obchodź się z osuszaczem na statywie mobilnym i upewnij się, że nie jest on podnoszony, przewracany ani przesuwany. Producent, dystrybutor i sprzedawca nie ponoszą odpowiedzialności za szkody na zdrowiu i mieniu spowodowane niewłaściwym obchodzeniem się z urządzeniem lub jego ustawieniem.



Obr.1 Po przemieszczeniu Athmoss na stanowisku mobilnym do miejsca zastosowania, należy zabezpieczyć hamulec koła (blokadę). Hamulec koła jest zablokowany, gdy dźwignia hamulca jest opuszczona. Hamulec koła jest zwolniony, gdy dźwignia jest podniesiona.

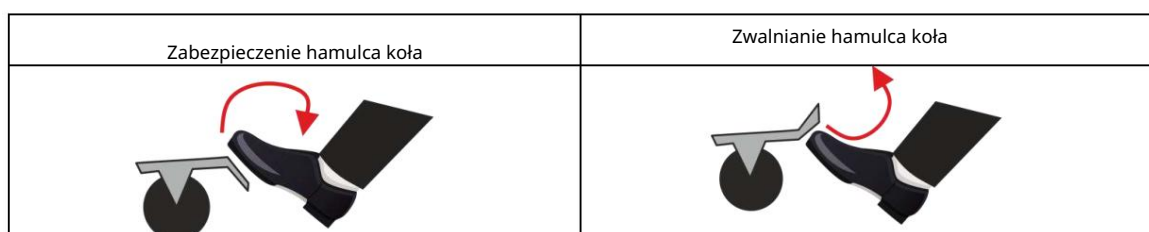

Stojak stały - montaż

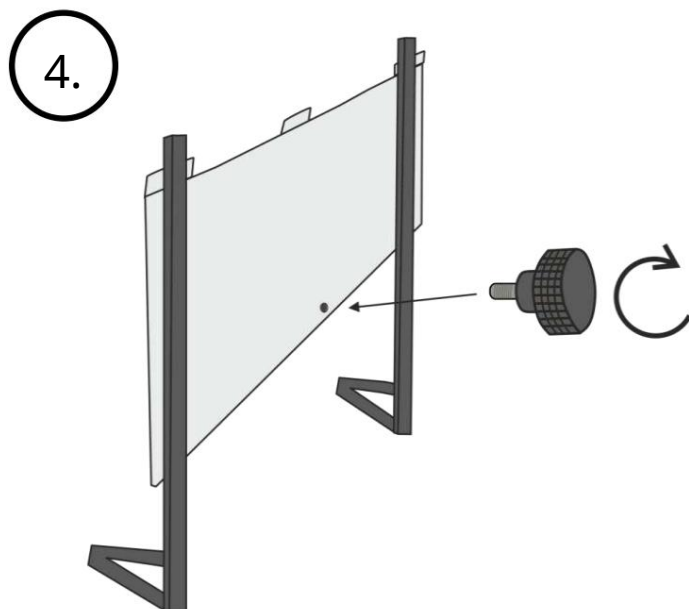
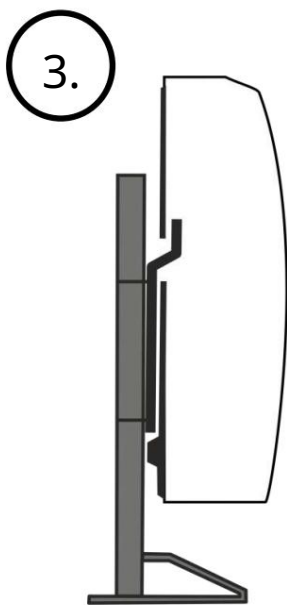
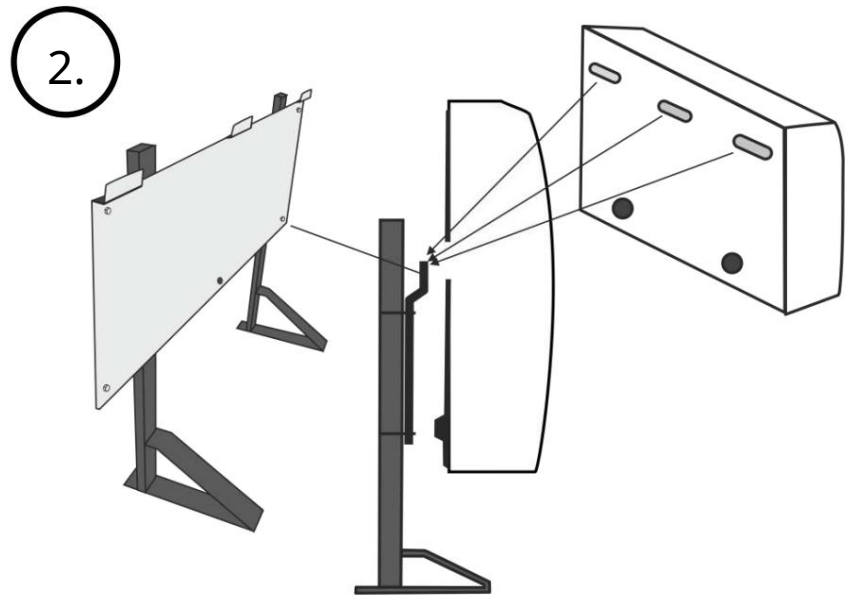
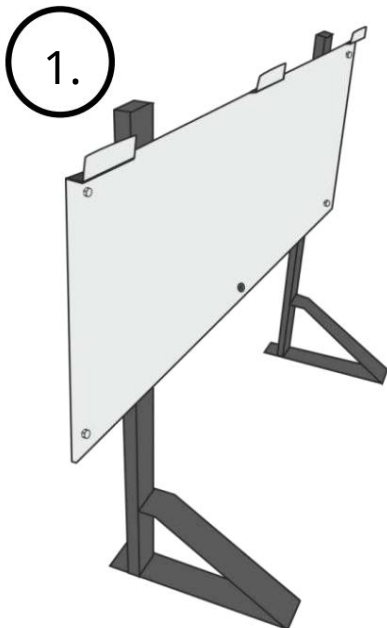

Osuszacz powietrza przeznaczony jest do montażu na powierzchni o odchyleniu wysokości maks. 0,5% +/-.

Wkład ciepłej wody użytkowej 5,5 LPHW do dodatkowego ogrzewania – na żądanie

Grzałka LPHW jest dostępna wyłącznie na zamówienie. Podłączenie wkładu LPHW do ciepłej wody użytkowej odbywa się analogicznie do podłączenia grzejnika. Na wlocie znajduje się zawór regulacyjny, a na powrocie zawór odcinający z przyłączem gwintowym. Są one dostarczane przez dostawcę ogrzewania.

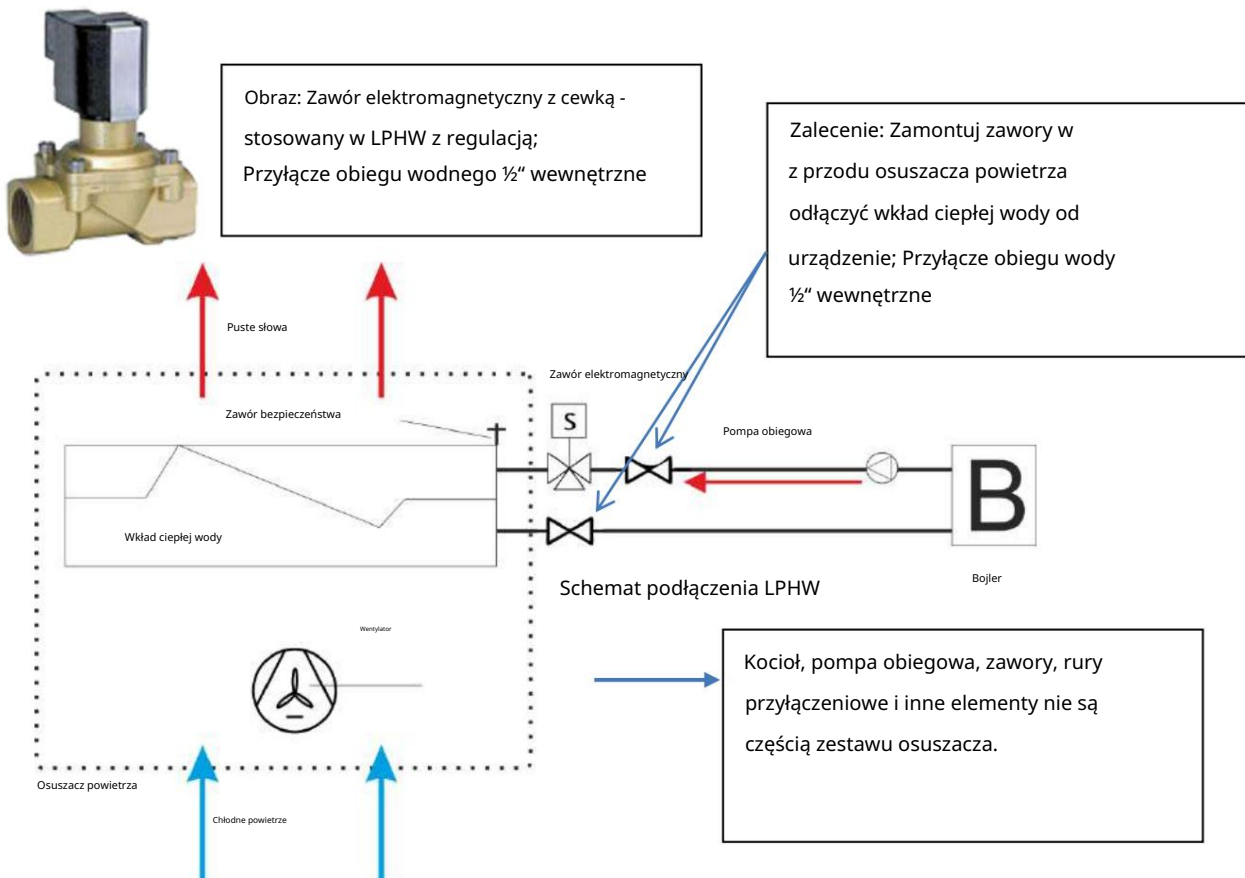

Należy pamiętać, że modele DRY 300/400/500 nie są standardowo wyposażone w termostat i bezpotencjałowy styk grzewczy.

Parametry zaworu elektromagnetycznego:

- wymiar DN 12, • ciśnienie robocze PN 10,
- połączenie gwintowane, • sterowanie: cewka
- 230V (D-233), • materiał: mosiądz, • sterowane bezpośrednio,
- typ: 8253 12D 1 12 2 1 230 V AC

NIE.	Przedmiot	Tworzywo
1	Nakrętka zabezpieczająca	Stal ocynkowana
2	Pralka	Stal ocynkowana
3	Cewka	PBT + 30% GF
4	Rurociąg	Stal nierdzewna AISI 430
5	Foka	FPM
6	Śruba	Stal nierdzewna
7	Okładka	Mosiądz CW 617 N
8	Wiosna	Stal
9	Pierścień	Stal nierdzewna
10	Tłok	Stal nierdzewna
11	Wiosna	Stal
12	Wsparcie	Stal nierdzewna
13	Izolacja	NBR
14	Wiosna	Stal
15	Okładka	Stal nierdzewna
16	Membrana	NBR
17	Okładka	Stal nierdzewna
18	Ciało	Mosiądz CW 617 N

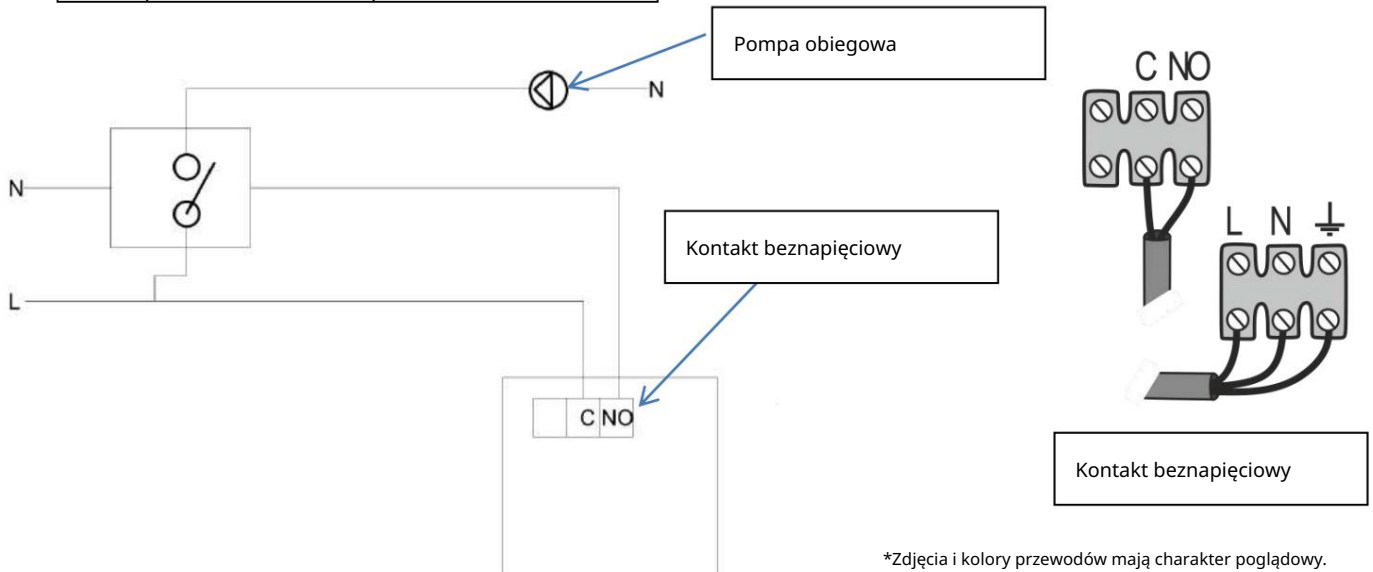
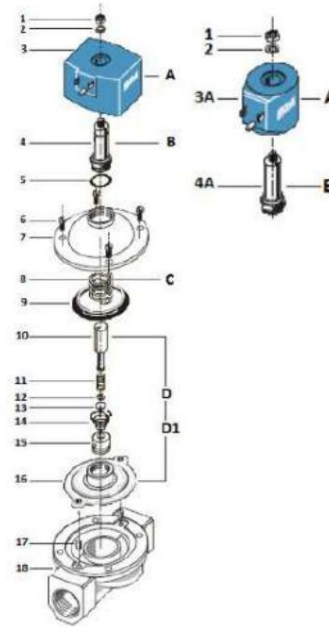

Osuszacz może być na życzenie wyposażony w zawór elektromagnetyczny. W połączeniu z wkładem ciepłej wody użytkowej pełni on podobną funkcję jak klimakonwektor, tj. wentylator pracuje niezależnie ze sprężarką (higrostatem) i niezależnie z wkładem ciepłej wody użytkowej (termostatem).

Moc grzewcza elementu grzejnego LPHW (W)

	DRY300/400	DRY500
90/70/30°C	3500	5000
80/60/30°C	3005	4200
70/50/30°C	2240	3350
55/45/30°C	1550	2150
45/35/30°C	665	1005
Przepływ wody (l/min)	5.1	6
Strata ciśnienia (kPa)	12.3	24.1
Obieg wody połączenie	½" wewnętrzna	½" wewnętrzna



Zaleca się zamontowanie zaworu odcinającego między wkładem ciepłej wody użytkowej LPHW a źródłem ciepła. Umożliwi to szybkie odłączenie go od instalacji grzewczej w przypadku awarii instalacji grzewczej i konserwacji systemu lub osuszacza.

5.6 Ogrzewanie elektryczne

Na życzenie osuszacz basenowy może zostać wyposażony w grzałkę elektryczną. Składa się ona z wytrzymałej rury ze stali nierdzewnej w aluminiowym wymienniku ciepła. Moc 2 kW dla DRY300/400/500.

Grzałka elektryczna posiada osobne przyłącze zasilania, które znajduje się w czarnej skrzynce, przy której znajduje się przyłącze osuszacza do zasilacza umieszczonego w skrzynce elektrycznej osuszacza.



Ogrzewacz elektryczny wyposażony jest w dwa wyłączniki bezpieczeństwa.

Ogrzewanie elektryczne włączane i wyłączane jest w zależności od ustawionej temperatury powietrza na sterowniku osuszacza powietrza /DRY EASY 300 cyfrowy wbudowany lub bezprzewodowy/.

Należy pamiętać, że zewnętrzna obudowa osuszacza powietrza jest wykonana z metalu. Podczas ogrzewania elektrycznego temperatura w górnej części tej obudowy może wzrosnąć do 65°F, C (przy temperaturze powietrza 35°C). Jest to dlatego zabrania się dotykania metalowej pokrywy w górnej części osuszacza podczas pracy urządzenia. Zabrania się również dzieciom zabawy z osuszaczem lub korzystania z niego. Należy pamiętać, że dzieci powinny być zawsze pod opieką osoby dorosłej w pomieszczeniu, w którym zainstalowany jest osuszacz.

Podłączenie elektryczne grzałki ciepłej wody		
Element grzejny el. – moc wejściowa	Element grzejny el. – moc wejściowa	Element grzejny el. – moc wejściowa
2 kW	CYSY 2 x 2,5 mm ²	16 A

Urządzenie może być wyposażone w kabel zasilający IP44. Należy używać gniazdka o stopniu ochrony IP44. Gniazdo o niższym stopniu ochrony niż IP44 nie gwarantuje ochrony osuszacza.

W przypadku korzystania z przewodu zasilającego i gniazdka IP44:

- Nie umieszczaj wtyczki i gniazdka w miejscach wilgotnych ani w miejscach, w których może kapać lub przeciekać woda.
- Nie umieszczaj żadnych przedmiotów na kablu, nie używaj kabla do żadnych innych celów niż włącz urządzenie.
- Umieść kabel z dala od innych urządzeń, takich jak grzejniki, silniki, wirniki itp.
- Nie należy używać osuszacza powietrza, jeśli przewód zasilający nosi ślady uszkodzenia.
- Zawsze należy przestrzegać wymagań elektrycznych dotyczących instalacji / np. wyłącznika.
- Dzieciom i osobom nieupoważnionym nie wolno manipulować kablem ani wtyczką.

5.7 Odszranianie za pomocą zaworu 4-drogowego (DRY 300/500) – na żądanie

Odszranianie gorącym gazem pozwala osuszaczowi pracować wydajnie przy temperaturach powietrza już od 5°C. Jest on przeznaczony do wymagających zadań w niskich temperaturach powietrza. Chociaż wydajność urządzenia pod względem wydajności wyciągu w porównaniu do zużycia energii przy temperaturze otoczenia 5°C jest niska, osuszacz będzie nadal pracował normalnie. Jeśli osuszacz jest wyposażony w akcesorium do odszraniania gorącym gazem, wówczas obieg gazowy jest wyposażony w zawór 4-drogowy. Gdy temperatura na parowniku spadnie poniżej zera, system rozpoczyna odliczanie 30 minut. Po tym czasie temperatura parownika jest ponownie sprawdzana i jeśli aktualna temperatura nadal jest poniżej zera, sprężarka i wentylator są wyłączane. Następnie osuszanie zostaje zatrzymane. Obieg gazowy jest włączany i po 3 minutach uruchamiana jest sprężarka. System rozmraża teraz urządzenie przez 3 minuty. Przez kolejne 3 minuty, jeśli rozmrażanie zostanie zakończone, urządzenie powróci do normalnej pracy. W ekstremalnych warunkach

Przy niskich temperaturach i odpowiednio wilgotnym powietrzu, normalne jest, że następują po sobie 2 lub 3 cykle odszraniania.

5.8 Filtr powietrza – na życzenie

Na życzenie osuszacz powietrza może być wyposażony w filtr powietrza. Filtr powietrza zatrzymuje kurz i inne cząstki mechaniczne, zapobiegając ich przedostawaniu się do żeber aluminiowych wymienników ciepła.

Chociaż filtr powietrza przyczynia się do czystości osuszacza, nie pełni on funkcji antybakteryjnego filtra HEPA. W modelach DRY300 / 400/500 WAVE przeznaczonych do montażu ściennego jest to siatka z włókna szklanego. W przypadku wersji „za ścianą” jest to filtr klasy G3 lub G4.

Działanie osuszacza powietrza jest w dużym stopniu uzależnione od ciągłego dopływu powietrza z otoczenia. Dlatego tak ważne jest utrzymanie filtra powietrza w czystości. Prosimy o zapoznanie się z poniższymi prostymi instrukcjami czyszczenia filtra. Zatkany filtr tworzy barierę dla dopływu powietrza. Producent zaleca czyszczenie co najmniej raz w miesiącu. Producent, dystrybutor i sprzedawca nie ponoszą odpowiedzialności za uszkodzenia lub awarie urządzenia wynikające z niewystarczającego oczyszczania filtra powietrza.

filtr.

PROCES WYMIANY FILTRA

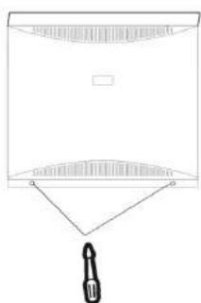
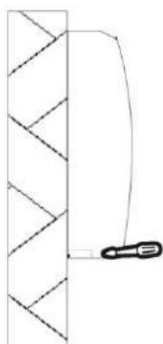

Zdejmij pokrywę.

2 śruby w obudowie DRY300/400

3 śruby w obudowie DRY500

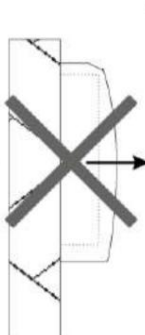
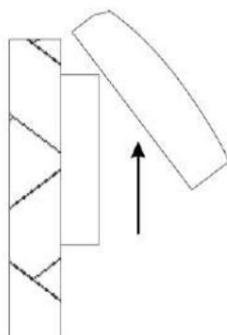
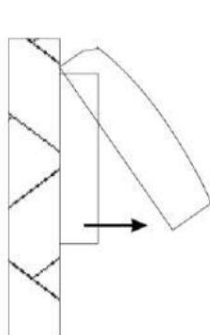

Pociągnij dolną część pokrywy do siebie, a następnie unieś ją w dół, aby zdjąć pokrywę z tylnej płyty.

Nie ciągnij pokrywy do siebie bez jej podniesienia!

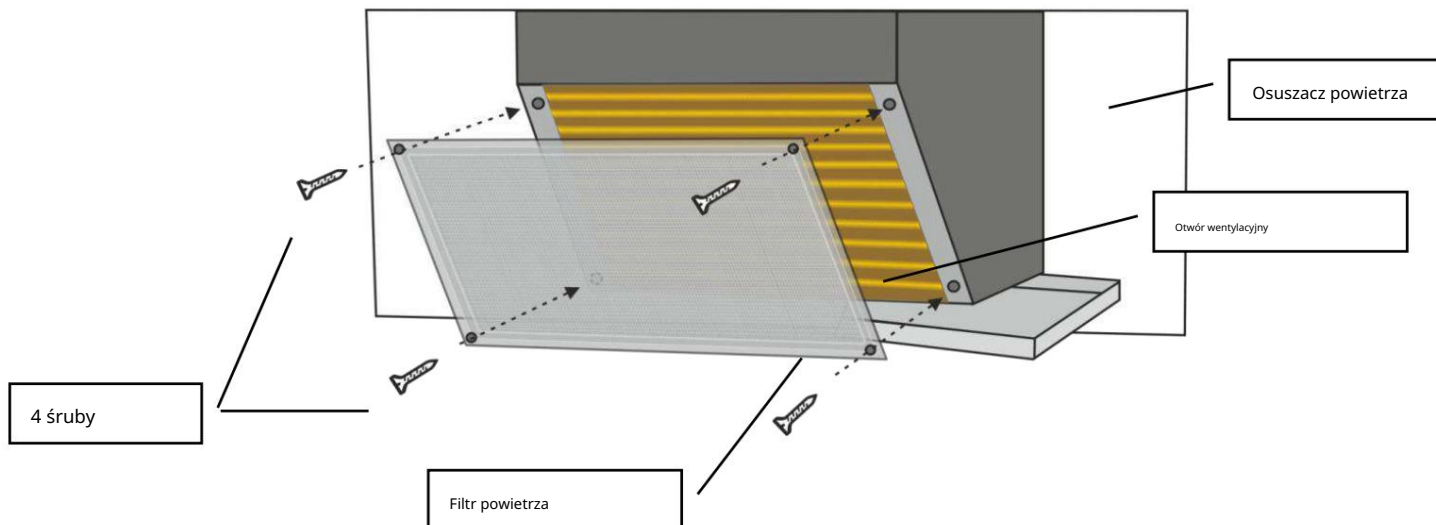

A. Instalacja elektryczna WLOT ŚWIEŻEGO POWIETRZA Z AUTOMATYCZNĄ REGULACJĄ ŻALUZJI

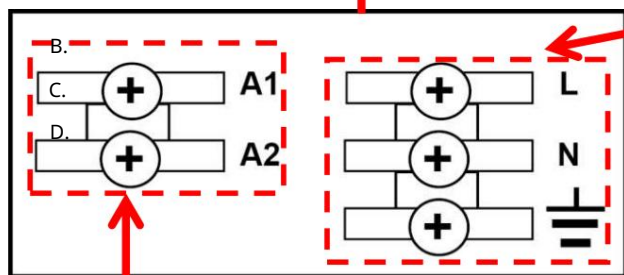
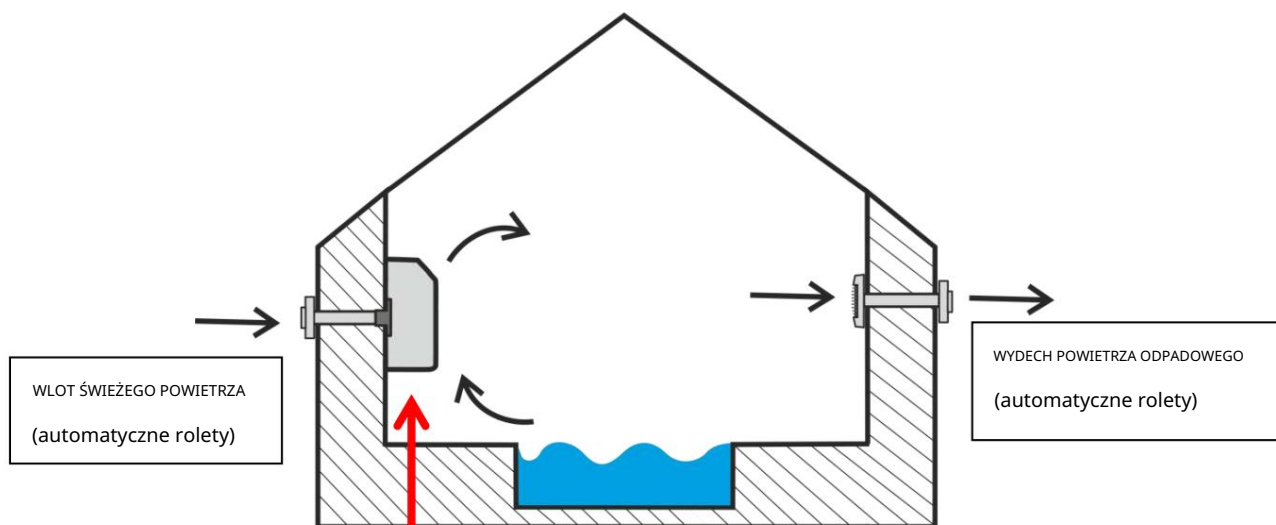

GLÓWNE ZASILANIE
 OSUSZACZ POWIETRZA
 230V/50Hz/1f
 3x 2,5 mm² CYSY
 wyłącznik 16A typu C
 wyłącznik nadprądowy 30mA



KONTROLA PERYFERYJNA
 230V/50Hz/1f
 3x 0,5-1 mm² CYSY
 Oddzielny stycznik z oddzielną fazą

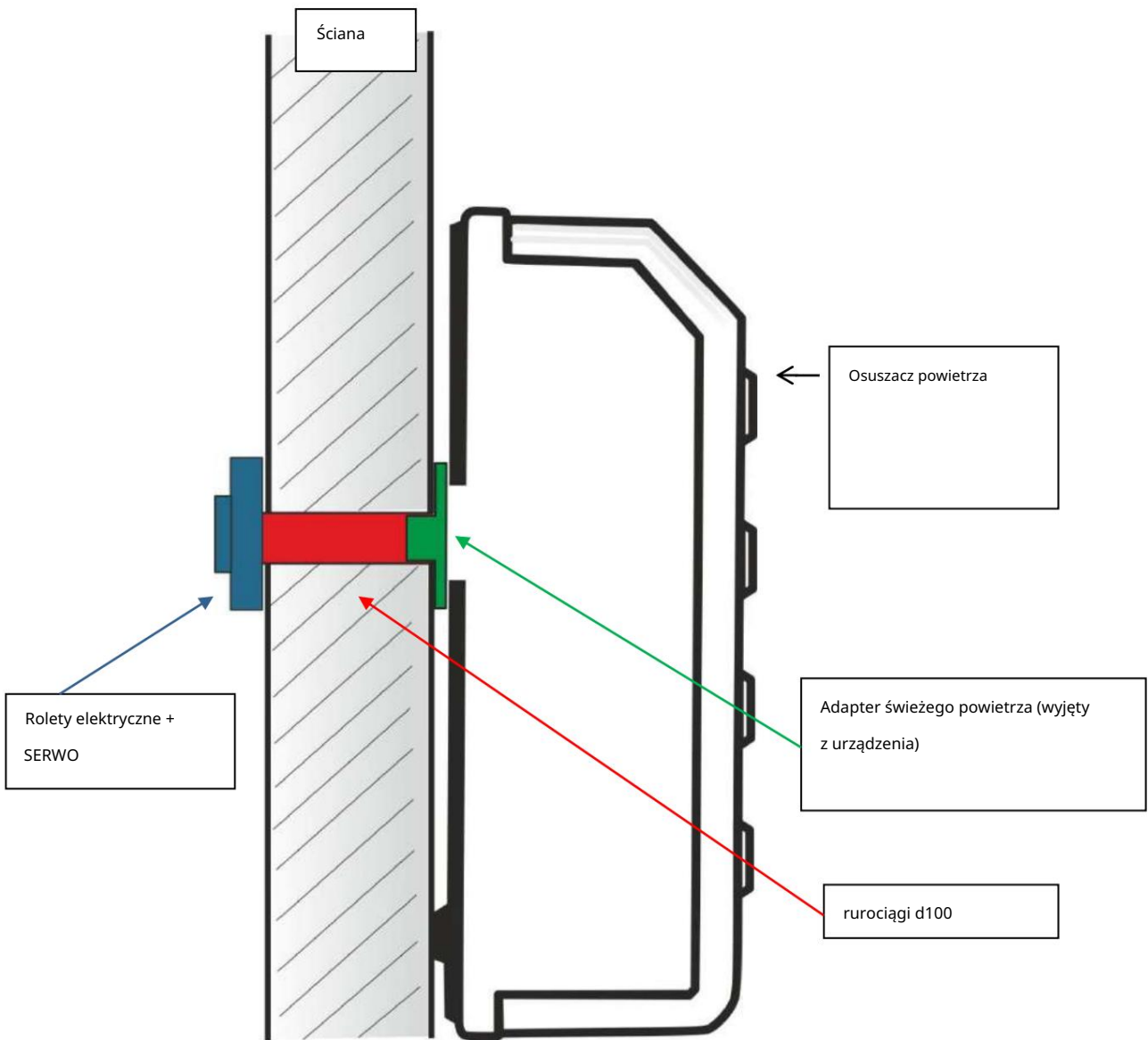
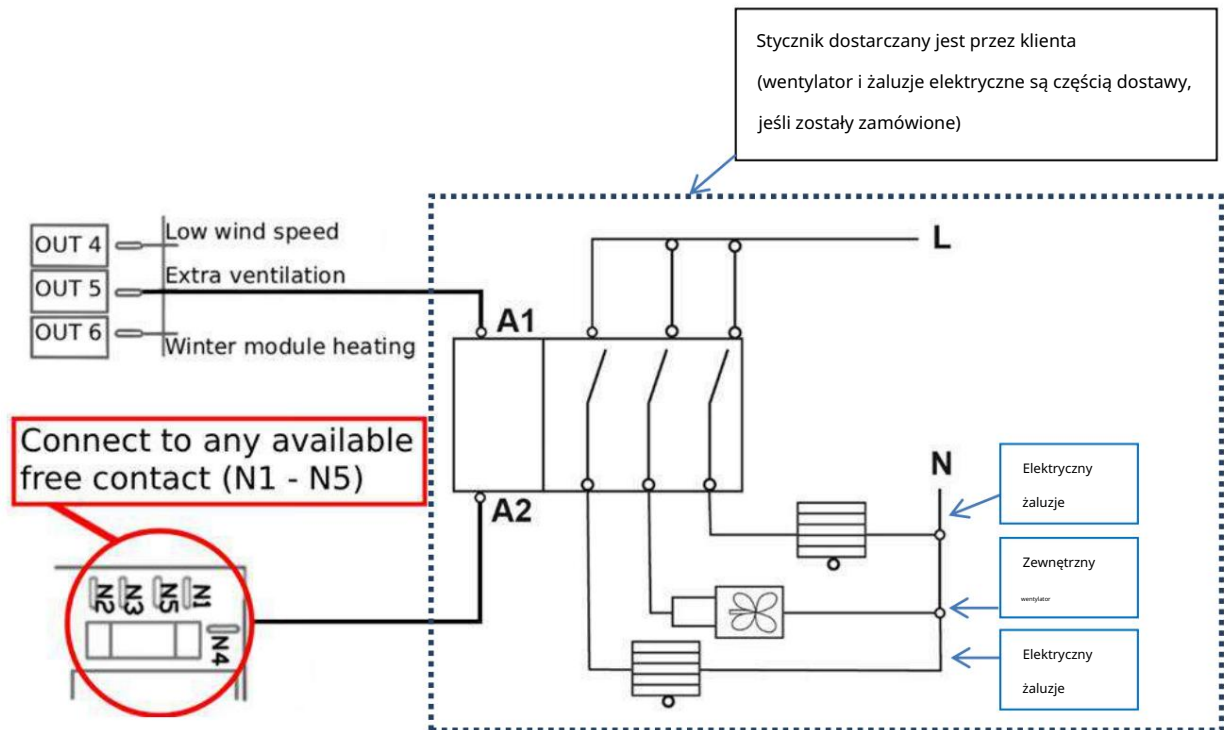

10 DANE TECHNICZNE

6.1 Tabela danych technicznych*

Dane	Jednostka	SUSZENIE 300 METAL/ SREBRNY	SUCHA 400 METAL/ SREBRNY	SUCHA 500 METAL/ SREBRNY
Do basenów o maksymalnej powierzchni wody:	m ²	30	45	60
Wydajność osuszania przy 30°C i 60% RV	l/24h	36	48	66
Wydajność osuszania przy 30°C i 70% RV	l/24h	43	53	83
Wydajność osuszania przy 30°C i 80% RV	l/24h	48	58	101
Temperatura pracy - Standardowa	°C	9-36	9-42	9-36
Temperatura pracy - wysoka temperatura	°C	9-42	-	9-42
Temperatura pracy - niska temperatura	°C	5-35	-	5-35
Wilgotność robocza + zakres	% RV	20-100	20-100	20-100
Przepływ powietrza	m ³ /	550	600	800
Hałas (w odległości 1m)	h dB (A)	42	42	44
Moc grzewcza	W 1900		1900	3500
Pobór	W	700	700	1000
prądu Zasilanie	V/Hz/f 230/50/1	230/50/1	31/15	230/50/1
Prąd roboczy/rozdzielczy Izolacja	A	3,1/15		4,5/15
elektryczna - typ C	A	10	10	16
Przewód zasilający	mm ² CYSY 3C	3C x 1,5	CYSY 3C x 1,5	CYSY 3C x 2,5
Rura kondensacyjna - średnica zewnętrzna	mm	d 20	d 20	d 20
Wymiary netto (szerokość x wysokość x głębokość)	mm	780x 642 x 300	780x 642 x 300	1245x 642x300
Waga netto	kg	50	50	77
Ilość czynnika chłodniczego - R 410 A	kg	0,55; 1,15t CO ₂ ekv.	0,6; 1,25t CO ₂ ekv.	0,75; 1,57 t CO ₂ ekv.
Maksymalne ciśnienie w układzie HP/LP	bar	28,5/8,5	28,5/8,5	28,5/8,5

*

Producent zastrzega sobie prawo do zmiany danych bez uprzedzenia.

Obieg czynnika chłodniczego jest wypełniony czynnikiem chłodniczym R410A, który jest dwuskładnikowym czynnikiem chłodniczym (R32 / R125). Składniki te są uznawane za fluorowane gazy cieplarniane zgodnie z ustawą nr 286/2009 Dz.U. w związku z rozporządzeniem (WE) nr 1049/2001 Parlamentu Europejskiego i Rady 842/2006. Instalacje zawierają fluorowane gazy cieplarniane objęte Protokołem z Kioto:

R410A o potencjale globalnego ocieplenia (GWP) 2088:
(R-32/125 50/50)

Dane te mają charakter wyłącznie informacyjny. Dokładna ilość czynnika chłodniczego w urządzeniu jest podana na tabliczce znamionowej (znajdującej się z tyłu urządzenia w prawym górnym rogu).

10.1.1 SCHEMAT PODŁĄCZENIA ELEKTRYCZNEGO DRY 300/400 – PODSTAWOWE PODŁĄCZENIE PCB

SUCHA 300

SUCHA 300, 400 (2026)

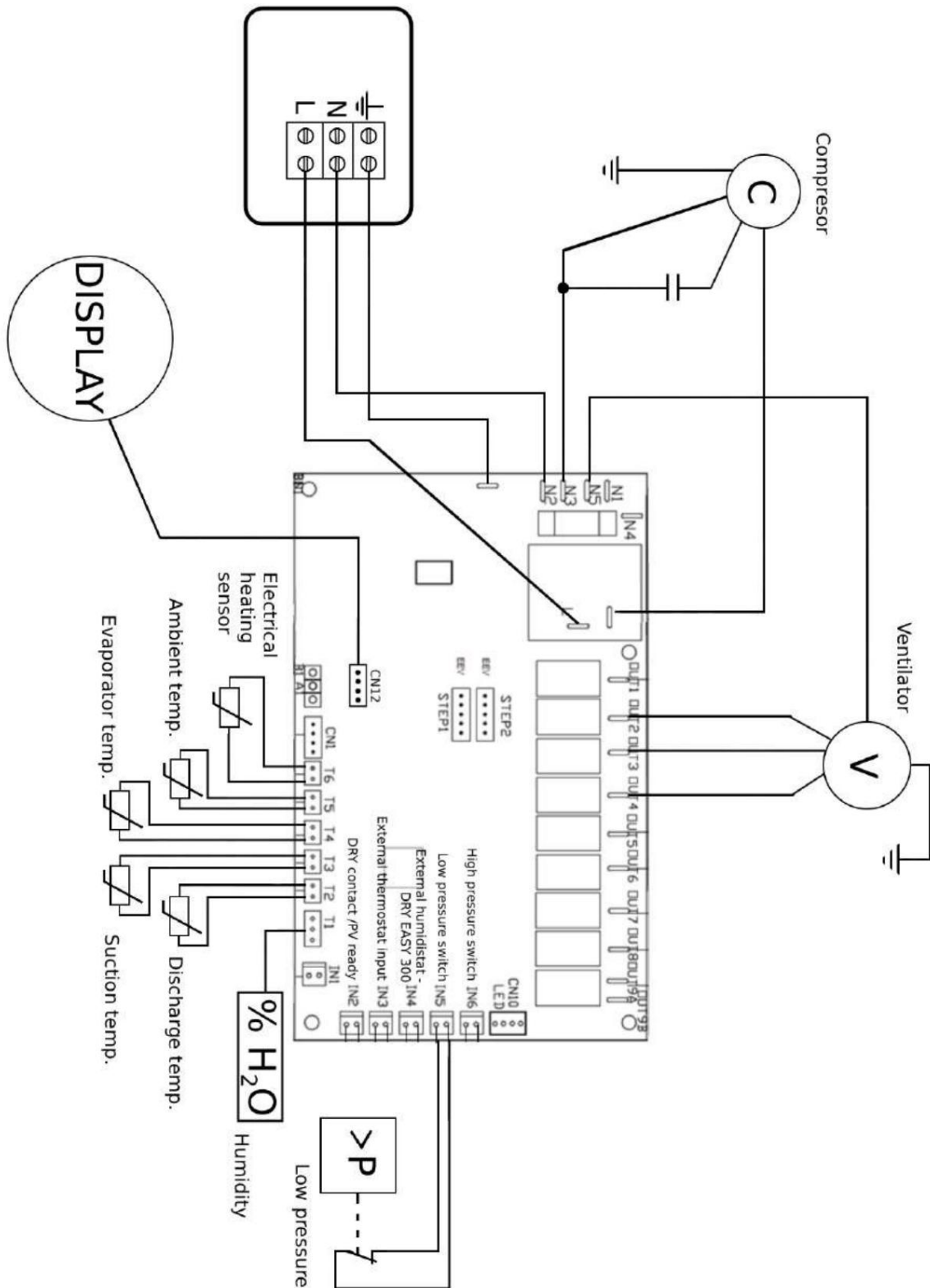

10.1.2 SCHEMAT PODŁĄCZENIA ELEKTRYCZNEGO DRY 500 - PODSTAWOWE PODŁĄCZENIE PCB

SUCHA 500

SUCHA 500 (2026)

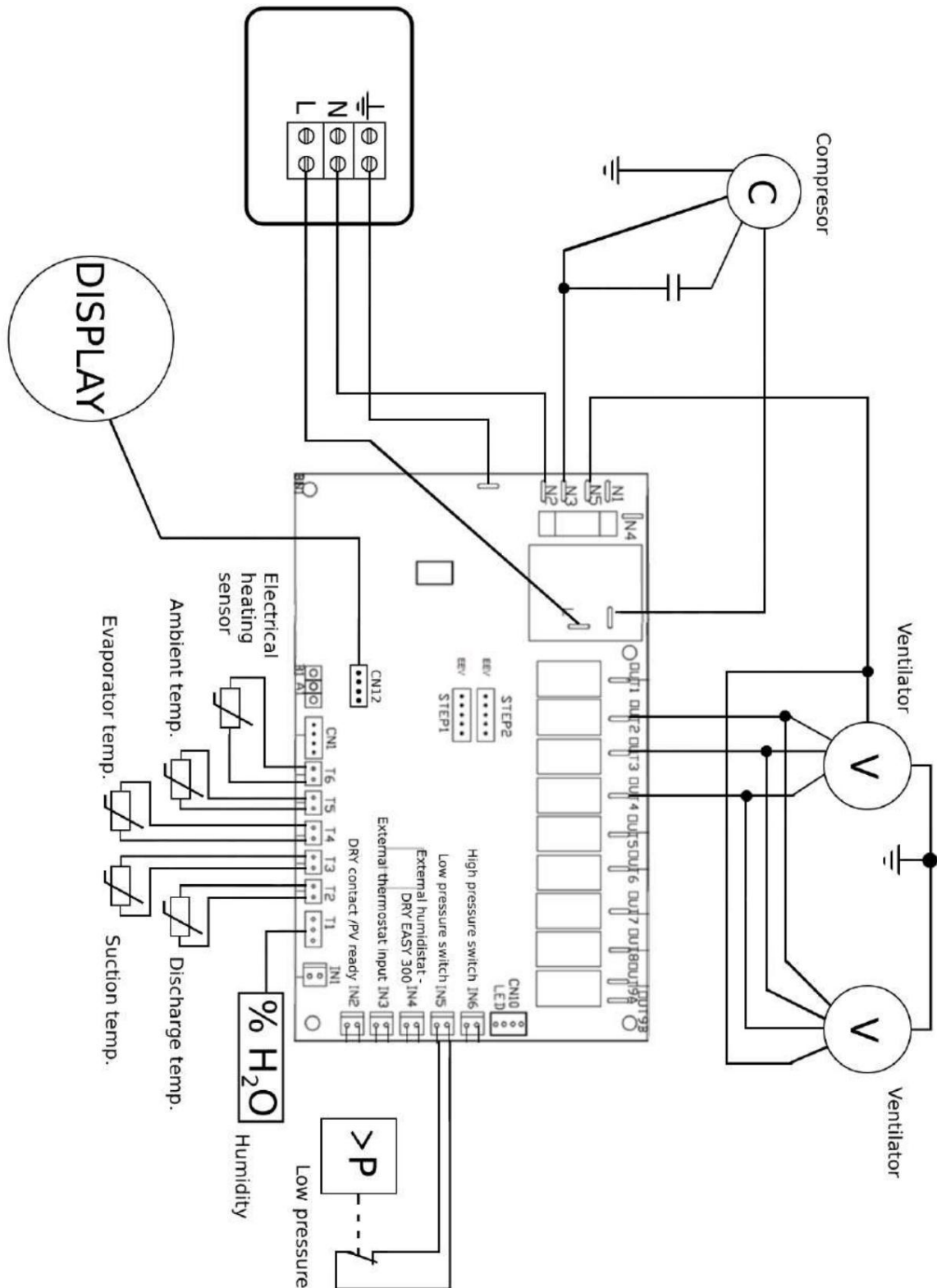

11 LETNIE ZAMKNIĘCIE

Użytkownicy basenów krytych korzystają z okazji, aby wyłączyć osuszacz powietrza na okres letni. Dzieje się tak głównie ze względu na sprzyjające warunki pogodowe – suchą i ciepłą pogodę. W tym przypadku naturalna wymiana powietrza reguluje wilgotność w hali basenowej przez kilka tygodni/miesiący w roku. Jednak gwałtowne zmiany pogody (np. w dni deszczowe) mogą prowadzić do wysokiej wilgotności powietrza w hali basenowej.

W takim przypadku upewnij się, że:

1. Wyłącznik automatyczny osuszacza powietrza jest wyłączony (tzn. osuszacz nie ma zasilania).
2. Osuszacz powietrza oczyszcza filtr powietrza z kurzu i innych zanieczyszczeń, które mogłyby się osadzać i twardnąć w czasie przestoju i później trudniej je usunąć.
3. Osuszacz jest suchy, tacka kondensacyjna nie zawiera wody.
4. Upewnij się, że wlot i wylot powietrza w osuszaczu są odpowiednio osłonięte i zabezpieczone przed chlorem i innymi chemikaliami, zwłaszcza łożyska wentylatora. Niezastosowanie się do tego zalecenia może spowodować korozję łożysk i uszkodzenie osuszacza.
5. Nawet podczas postoju zalecamy co najmniej raz w miesiącu zwolnić osuszacz powietrza, aby zapobiecnie zestaleniu się smaru w wentylatorze, po kilku miesiącach wentylator w ogóle nie będzie musiał się uruchamiać.
6. Producent zwraca uwagę, że podczas demontażu osuszacza powietrza, Urządzenie nie reguluje w żaden sposób wilgotności powietrza i nie posiada funkcji suszenia.
7. Upewnij się, że osuszacza powietrza nie można włączyć, gdy jest przykryty. Może to spowodować przegrzanie i uszkodzenie urządzenia.

7.1 Rozwiązywanie problemów – oszczędzaj czas i pieniądze

Błąd	Sprawa / Opis	Rozwiązanie
Urządzenie nie działa w	Wyłącznik	Włącz wyłącznik
Urządzenie nie działa w	Wyłącznik obwodu wyłączony	Włącz wyłącznik
Urządzenie nie działa w	Awaria energetyczna dostawcy energii	Poczekaj, aż zasilanie zostanie przywrócone
Urządzenie nie osusza	Wentylator nie działa lub ale osuszacz powietrza nie osusza	Sprawdź ustawioną wartość wymaganej wilgotności. Jeśli jest wyższa od ustawionej, ustaw ją na niższą.
Urządzenie nie osusza	4 min. po uruchomieniu wentylatora po uruchomieniu sprężarka również się uruchomi, ale wyłącz natychmiast po kilku sekundach	Sprawdź elementy elektroniczne – bezpiecznik termiczny sprężarki, przekaźnik przełączający, przekaźnik czasowy, wyłącznik ciśnieniowy
Urządzenie nie osusza	4 min. po uruchomieniu wentylatora po uruchomieniu sprężarka również się uruchomi, ale tylko na kilka minut, a następnie wyłącza	Sprawdź układ chłodniczy – może dojść do wycieku czynnika chłodniczego

Ściany są mokre	Urządzenie osusza ale ściany są mokre	Zbyt mała wydajność osuszania. Należy go uzupełnić o dodatkowy osuszacz.
-----------------	---------------------------------------	--

7.2 Instrukcje dotyczące konserwacji

Urządzenie musi być poddawane przeglądowi i czyszczeniu przez specjalistę co najmniej raz w roku. Jest to niezbędne dla zapewnienia jego długiej żywotności i niezawodnej pracy.

- Naprawa urządzenia – kontrola wizualna – czy urządzenie jest sprawne? Czy nie ma pęknięć, uszkodzeń ani wygięć?
- Kontrola urządzenia – czy wlot i wylot powietrza są czyste? Czy nie ma żadnych przeszkód blokujących cyrkulację powietrza?
- Filtr powietrza (jeśli jest w zestawie) – czy filtr powietrza jest wyczyszczony? Czy filtr powietrza jest w środku?
- LPHW – podłączenie jest prawidłowe? Brak wycieków? Czy po włączeniu jest ciepła woda?
- Odpływ kondensatu – kontrola wizualna – czy jest prawidłowo odprowadzony? Czy jest oczyszczony z kurzu? Nie Wibracje? Brak przecieków? Brak zacieków na suficie lub ścianie?
- Połączenie elektryczne – kontrola wizualna – czy połączenie jest prawidłowe? Brak przepaleń? Brak uszkodzeń? Nie zapach?

7.3 Czyszczenie metodą superchlorowania

Chociaż urządzenia DRY300/400/500 są wykonane z najtrwalszych materiałów, chlor jest substancją bardzo agresywną. Typowa zawartość chloru w powietrzu basenowym wynosi do 1,0 ppm. Urządzenia DRY300/400/500 są wyposażone w specjalną ochronę przed chlorem, ale nie mogą one chronić urządzenia w środowisku o stężeniu chloru powyżej 3,0 ppm. Podczas czyszczenia hali basenowej metodą superchlorowania należy pamiętać o wyłączeniu urządzenia DRY300/400/500, ponieważ stężenie chloru podczas superchlorowania sięga nawet 24 ppm. Urządzenie należy wyłączyć i najlepiej przykryć. Po zakończeniu superchlorowania i przewietrzyć pomieszczenie należy przywrócić jego działanie.

7.4 Eksploatacja w trakcie budowy

W przypadku korzystania z urządzenia w basenie, który jest jeszcze w budowie, należy je uruchomić na minimalny czas. Nie należy włączać urządzenia na dłużej niż kilka minut. Kurz obecny w powietrzu może gromadzić się na wymienniku ciepła i zmniejszać wydajność zbierania wody. Należy przeprowadzić wstępny test i demonstrację, ale pozostawić urządzenie wyłączone i przykryte do momentu ukończenia budowy basenu. Należy upewnić się, że osuszacz powietrza nie może być włączony, gdy jest przykryty. Taka sytuacja może spowodować przegrzanie urządzenia i jego uszkodzenie.

7,5 microLIGHT+

Modele DRY300 / 400/500 mogą być wyposażone w unikalny system Microwell microLIGHT+. Jest to wbudowany pasek LED umieszczony wewnątrz urządzenia. System microLIGHT+ sygnalizuje aktualny poziom wilgotności barw.

NIEBIESKI - niska wilgotność
ZIELONY – idealna wilgotność
ŻÓŁTY – wilgotność wzrasta powyżej poziomu krytycznego
POMARAŃCZOWY – wilgotność wzrasta powyżej poziomu krytycznego
CZERWONY - zbyt wysoka wilgotność

Idealna wilgotność w basenach wynosi od 55% do 65% wilgotności względnej. Wilgotność powyżej 70% jest zbyt wysoka i stale niszczy materiały w basenie, stwarzając sprzyjające środowisko dla bakterii. Wilgotność poniżej 40% wysusza błonę śluzową i jest zazwyczaj uważana za...

„Suchy”. Z microLIGHT+ nie musisz rozumieć żadnego obrazu. Jeśli jest zielony, wszystko jest w porządku. Jeśli jest czerwony, masz problem.

microLIGHT+ zasygnalizuje również wzrost wilgotności powietrza. Na przykład, jeśli masz kryty basen i wilgotność jest odpowiednia, zobaczysz zielone światło. Po odkryciu i rozpoczęciu pływania, microLIGHT+ może po chwili zmienić kolor na żółty, pomarańczowy lub czerwony. Oznacza to wzrost wilgotności powietrza. Nie martw się, to normalne. Po zakończeniu korzystania z basenu i przykryciu go, osuszacz powietrza powinien osuszyć powietrze w ciągu maksymalnie kilku godzin (w zależności od rozmiaru basenu), a kolor powinien powrócić do normy, np. na zielony. Jeśli czerwony kolor utrzymuje się dłużej niż 1 dzień, sprawdź urządzenie.

12 WARUNKÓW GWARANCJI

Urządzenie objęte jest 2-letnią gwarancją. Okres gwarancji może zostać przedłużony przez sprzedawcę. W przypadku konieczności objęcia osuszacza gwarancją prosimy o kontakt ze sprzedawcą lub dystrybutorem.

Należy zapoznać się z poniższym wyłączeniem odpowiedzialności Microwell w ramach gwarancji. Reklamacja nie zostanie uznana, jeśli:

1. Osuszacz powietrza został użyty nieprawidłowo, niezgodnie z opisem zawartym w niniejszej instrukcji lub z naruszeniem niniejszej instrukcji obsługi, względnie środków ostrożności wymienionych w niniejszej instrukcji.
2. Osuszacz powietrza został zainstalowany nieprawidłowo, inaczej niż opisano w niniejszej instrukcji obsługi instrukcji lub z naruszeniem niniejszej instrukcji obsługi.
3. Osuszacz powietrza został uruchomiony przez osobę nieupoważnioną.
4. Przepływ powietrza w osuszaczu powietrza wykracza poza określone granice.
5. Urządzenie uległo uszkodzeniu mechanicznemu / siłowemu lub dokonano jakichkolwiek nieautoryzowanych czynności na konstrukcji urządzenia - spawania, lutowania lub uszkodzeń mechanicznych poprzez zarysowania, mieszanki, ściskanie, pęknięcie przewodu itp. Bez uszkodzeń mechanicznych reklamacja jest uznawana, chyba że zostanie złożona pisemna reklamacja wraz ze sprzętem dostarczonym przez przewoźnika.
6. Warunki chemiczne w basenie nie mieściły się w określonych normach (patrz tabela dopuszczalne wartości chemiczne poniżej).
7. Osuszacz powietrza był narażony na działanie mrozu lub wysokich temperatur poza miejscem pracy. zakres temperatur.
8. Zasilanie. Niewystarczające napięcie lub inne nieprawidłowe.
9. Włączanie/wyłączanie osuszacza powietrza poprzez przerwanie dopływu prądu elektrycznego podczas działania. (Urządzenie pozostaje w trybie czuwania po ustawieniu wilgotności na higroście, np. ustawionej na 90%).



W przypadku reklamacji gwarancyjnej prosimy o kontakt z dystrybutorem i przygotowanie identyfikatorów urządzenia, tj. modelu, numeru seryjnego i daty zakupu. Prosimy również o opisanie przyczyny usterki. Przyspieszy to proces rozpatrywania reklamacji.

Kwasowość / poziom pH:	pH	7,4 +/- 0,4
Całkowita zasadowość, CaCO ₃	ppm	80-120
Twardość całkowita, CaCO ₃	ppm	100-300
Całkowita rozpuszczona sucha masa	ppm	maks. 3000
Maksymalna zawartość soli	wagowo/wagowo	0,3% (3000 ppm, 3 kg soli na 1 m ³ wody)
(standardowy osuszacz)		
Maksymalna zawartość soli wt/wt (osuszacz z obróbką		3% (30 000 ppm, 30 kg soli na 1 m ³ wody)
SALT+/SULPHUR+)		
Zakres wolnego chloru ppm		1,0-3,0
Superchlorowanie ppm		maks. 30 ppm/maks. 24 godziny
Brom ppm		2-3
Baquacil	ppm	25-50
Ozon	ppm	0,8-1,0
Maksymalna zawartość miedzi	ppm	maks. 2
Środek czyszczący Aquamatic Lone ppm		maks. 2
Środek czyszczący Tarn Clean	ppm	maks. 2
Sprzątaczką Sherwood	ppm	maks. 2

Tab.: Dopuszczalna wartość chemiczna

TRANSPORT



Osuszacz powietrza może być transportowany wyłącznie w oryginalnym opakowaniu, w pozycji pionowej. Podczas transportu należy zabezpieczyć osuszacz przed przewróceniem i upadkiem.

Nigdy nie kładź osuszacza na boku! Istnieje ryzyko poważnego uszkodzenia sprężarki! Uszkodzenia powstałe podczas transportu nie są objęte gwarancją! Po otrzymaniu przesyłki sprawdź, czy opakowanie jest nienaruszone i udokumentuj wszelkie wady.



TECHNICKÝ SKÚŠOBNÝ ÚSTAV PIEŠŤANY, š.p.
Certifikačný orgán certifikujúci výrobky
Product Certification Body
Krajinská cesta 2929/9, 921 01 Piešťany
Slovenská republika/Slovak Republic



CERTIFIKÁT ZHODY CONFORMITY CERTIFICATE

č./No. 231299156

Výrobca/Manufacturer: **MICROWELL, spol. s r.o**
SNP 2018/42
927 00 Šaľa, Slovenská republika / Slovak Republic

Výrobok/Product: **Bazénový odvlhčovač MICROWELL**
Swimming pool dehumidifier MICROWELL

Typ/Type: **DRY 500 WAVE**

Ovodené typy / Derived types: **uvedené na druhej strane / see the next page**

Tento certifikát zhody potvrdzuje, že výrobok spĺňa základné požiadavky na bezpečnosť podľa nasledovných smerníc ES/EÚ nového prístupu v ich platnom znení:
This conformity certificate confirms the conformity of the product with essential safety requirements of the following EC/EU New Approach Directives as amended:

2014/35/EÚ	Smernica o LVD	2014/35/EU	LVD Directive
2014/30/EÚ	Smernica o EMC	2014/30/EU	EMC Directive

Harmonizované normy použité pre posúdenie zhody:
Harmonized standards used for the conformity assessment:

EN 60335-1:2012/AC:2014/A11:2014/A13:2017/A1:2019/A14:2019/A2:2019/A15:2021
EN 60335-2-40:2003/A11:2004/A12:2005/AC:2006/A1:2006/A2:2009/AC:2010/A13:2012/AC:2013
EN 61000-3-3:2013

Iné normy použité pre posúdenie zhody:
Other standards used for conformity assessment:

EN IEC 55014-1:2021
EN IEC 55014-2:2021
EN IEC 61000-3-2:2019/A1:2021
EN 61000-3-3:2013/A1:2019/A2:2021/AC:2022-01

Certifikát je vydaný na základe skúšok vzorky typu výrobku. Výsledky sú uvedené v Správe o posúdení zhody č. 230500076 zo dňa 27.04.2023
The certificate has been issued on the basis of the tests of the product type sample. The results are recorded in the Conformity assessment report No. 230500076 dated 27.04.2023

CE označenie môže byť použité iba v prípade posúdenia zhody so všetkými príslušnými smernicami ES/EÚ
mark can be used only in the case of conformity assessment according to all relevant EC/EU Directives

Dátum vydania/Issue date: 28.04.2023
Platnosť do/Expiry date: 27.04.2026
Vydanie /Issue: 1

Ing. Dušan HANKO
vedúci certifikačného orgánu
certifikujúceho výrobky
Head of Product Certification Body

154801

Odvozené typy / *Derived types:*

DRY 300, DRY 400, DRY 500, DRY 800 a DRY 1200 v prevedení WAVE, METAL, SILVER a DUCT v kódovom označení:

DRY 300, DRY 400, DRY 500, DRY 800 and DRY 1200 in make of WAVE, METAL, SILVER a DUCT in code marking:

DRY300W	DRY300M	DRY300S	DRY300D
DRY400W	DRY400M	DRY400S	DRY400D
DRY500W	DRY500M	DRY500S	DRY500D
DRY800W	DRY800M	DRY300G	DRY800D
DRY1200W	DRY1200M	DRY400G	DRY1200D

Tento certifikát je vydaný za nasledujúcich podmienok:

1. Certifikát sa vzťahuje na typ výrobku a jeho varianty uvedené vo vyššie uvedenej správe o posúdení zhody.
2. Tento certifikát sa nevzťahuje na výrobný proces/vnútropodnikovú kontrolu.
3. Certifikát neznamena, že certifikačný orgán vykonáva dozor alebo kontrolu výroby.
4. Výrobca musí zabezpečiť zhodu následne vyrábaných výrobkov s certifikovaným typom.
5. Zmeny, ktoré majú vplyv na zhodu s certifikačnými požiadavkami môžu podmieniť ďalšiu platnosť certifikátu tým, že sa bude vyžadovať preukázanie zhody s podmienkami, za ktorých bol certifikát udelený, alebo dodatočným hodnotením.
6. Držiteľ tohto certifikátu musí dodržiavať podmienky uvedené vo Všeobecných pravidlách pre certifikáciu výrobkov, ktoré sú voľne dostupné na stránke www.tsu.sk

This certificate is issued under the following conditions:

1. *The certificate applies to the product type and its variations specified in the above mentioned Conformity Assessment report.*
2. *The production process/factory production control is not covered by this certificate.*
3. *The certificate does not imply that the certification body has performed any surveillance or control of the production process.*
4. *The manufacturer shall ensure the conformity of subsequent production items with the certified type.*
5. *Changes that may have an impact on maintaining conformity with the certification requirements may require confirmation of the validity of the certificate by demonstrating compliance with the conditions under which the certificate was issued or by conducting an additional evaluation.*
6. *The holder of this certificate must keep the conditions specified in the General Rules for Product Certification, which are freely available at www.tsu.eu*



Uwagi:

Uwagi:

Producent:

MICROWELL, spol. sr.o.
Diakovská 7321, 927 01 Šaľa, Słowacja
tel.: +421/31/770 7082
e-mail: microwell@microwell.sk
www . microwell .eu

Dystrybutor:

Wyprodukowano w: UNII EUROPEJSKIEJ (REPUBLIKA SŁOWACKA)

Kraj pochodzenia: UNIA EUROPEJSKA (REPUBLIKA SŁOWACKA)

